

COLEÇÃO 2025  
COLLECTION

# PLAYA



o teu espelho de água / your own pool

50°

1974  
2024

# 2025

PISCINE  
**LAGHETTO®**

NEW 2025



COLEÇÃO 2025  
COLLECTION

# PLAYA

PISCINE  
LAGHETTO®

A Fluidra Commerciale Italia SpA reserva-se o direito de efetuar alterações sem de aviso prévio. Os produtos ilustrados nesta lista de preços são apenas para uso privado.

Qualquer utilização pública ou comercial tem de ser autorizada pela Fluidra Commerciale Italia SpA, que não se responsabiliza pela segurança, filtragem ou pureza da água. O comprador é obrigado a respeitar os regulamentos do país em que a piscina é instalada.

Imagens não contratuais com carácter meramente ilustrativo.

Atenção: As cores apresentadas nesta lista de preços têm como único objetivo ilustrar o produto. Recomendamos-lhe, portanto, que veja diretamente os produtos e/ou as amostras originais de materiais e tecidos Piscine Laghetto.

É PROIBIDA A REPRODUÇÃO, MESMO PARCIAL, DESTE CATÁLOGO / LISTA DE PREÇOS.

Fluidra Commerciale Italia SpA reserves the right to make changes without prior notice. The products illustrated in this price list are for private use only.

Any public or commercial use has to be authorized by Fluidra Commerciale Italia SpA, which does not take responsibility for safety, filtration or purity of water. The purchaser is obliged to observe the regulations of the country in which the pool is installed.

Non-contractual images for illustrative purposes only.

Please note: The colours shown in this price list are for the sole purpose of illustrating the product. They do not refer to a specific colour. We therefore recommend that you view the products and/or the original Piscine Laghetto material and fabric samples directly.

REPRODUCTION, EVEN PARTIAL, OF THIS CATALOGUE / PRICE LIST IS FORBIDDEN

NEW 2025

## LAGHETTO APP



LAGHETTO

### LAGHETTO APP

A nova Aplicação Piscine Laghetto está disponível para todas as minipiscinas equipadas com caixa de controlo. Basta uma ligação Wi-Fi para poder gerir muitas funções em remoto e em total relax.

#### O QUE É POSSÍVEL FAZER?

- Veja o estado da sua piscina em tempo real.
- Ajuste a temperatura.
- Monitorize o consumo em tempo real.
- Defina os ciclos de filtração e iluminação.
- Monitorize o andamento da temperatura nas últimas 24 horas.
- Receba notificações em caso de anomalia.
- Receba lembretes das atividades de gestão da minipiscina.

Na App Laghetto, também é possível ter acesso à documentação técnica e aos respetivos manuais de toda a linha de minipiscinas da Piscine Laghetto.

### LAGHETTO APP

**The new Piscine Laghetto App is now available for all mini-pools equipped with a control box.**

All you need is a Wi-Fi connection to manage many functions remotely in total relaxation.

#### WHAT CAN YOU DO?

- View the real-time status of your pool.
- Adjust the temperature.
- Monitor energy consumption in real time.
- Set filtration cycles and lighting.
- Track temperature trends over the past 24 hours.
- Receive notifications in case of anomalies.
- Get reminders for mini-pool maintenance tasks.

itionally, the Laghetto App provides access to technical documentation and user manuals for the entire Piscine Laghetto mini-pool range.

### DOWNLOAD NOW !



# PLAYA

# PISCINE LAGHETTO®

	PAGINA
<b>UMA HISTÓRIA DE FAMÍLIA</b> A family history	4
<b>VERSÃO PLAYA MINI PISCINA</b> Playa - Minipool version	 22
<b>PLAYA VERSÃO AQUECIMENTO E BOLHAS</b> Playa - Hydro and heater version	 24
<b>ACESSÓRIOS</b> Accessories	28
<b>PESOS E MEDIDAS</b> Weights and sizes	36
<b>ANEXOS TÉCNICOS</b> Technical drawings	38
<b>GARANTIA</b> Warranty	40



**ATENÇÃO**

## EXTENSÃO DA GARANTIA / Extended warranty

Para obter a extensão de garantia anunciada neste catálogo, o produto deve ser registado pelo cliente final em [www.piscinelaghetto.com](http://www.piscinelaghetto.com) num prazo de 30 dias a contar da data de entrega da piscina, comprovado por um recibo /fatura fiscal regular.

In order to obtain the extended warranty advertised in this catalogue, the product must be registered by the end customer on [www.piscinelaghetto.com](http://www.piscinelaghetto.com) within 30 days from the date of sale/delivery of the pool, proven by regular fiscal receipt/invoice.

Todos os conteúdos desta comunicação, incluindo texto, gráficos, layout, fotografias, pertencem, salvo indicação em contrário, à Fluidra Commerciale Italia SpA e não podem de forma alguma ser reproduzidos, publicados, comercializados, distribuídos, transmitidos ou de qualquer forma utilizados por terceiros sem autorização prévia por escrito da Fluidra Commerciale Italia SpA. As marcas registadas, os logótipos e os nomes da Fluidra Commerciale Italia SpA, dos seus parceiros e/ou de terceiros pertencem aos respectivos proprietários e estão protegidos pelas leis actuais de direitos de autor, patentes e propriedade intelectual. Qualquer infração será processada de acordo com a lei.

All the contents of this communication, including text, graphics, layout, photographs, belong, unless otherwise specified, to Fluidra Commerciale Italia SpA and may not in any way be reproduced, published, marketed, distributed, transmitted or in any way used by third parties without prior written authorisation from Fluidra Commerciale Italia SpA. The trademarks, logos and names of Fluidra Commerciale Italia SpA, its partners and/or third parties belong to their respective owners and are protected by current copyright, patent and intellectual property laws. Any violation will be prosecuted according to the law.

# UMA HISTÓRIA DE FAMÍLIA

## A FAMILY HISTORY

50  
1974  
2024

Laghetto  
PISCINE

A história da Piscine Laghetto começou num verão abafado de Cremona: corria o ano de 1974 e no pátio da Agrisilos, uma empresa produtora de lonas agrícolas, apareceu uma piscina redonda de folha de borracha com um anel insuflável para os filhos dos proprietários, que podiam brincar e refrescar-se no verão quente do Vale do Pó.

### “AS GRANDES IDEIAS SURGEM MUITAS VEZES DO ACASO”

#### **A primeira Laghetto tinha acabado de ser criada.**

Uma ideia simples que se revelou vencedora desde o início, chamando de imediato a atenção de todos, de tal forma que a patente n.º 168558 foi imediatamente registada.

Foram anos de prosperidade e crescimento económico e a ideia de uma piscina de jardim fácil de construir, bonita e durável conquistou o público a tal ponto que, em pouco tempo, a Piscine Laghetto se tornou a marca de referência para as piscinas residenciais acima do solo.

**A história da Piscine Laghetto é uma história de sucesso, de grande intuição, de projectos sempre novos e vanguardistas, caracterizados pela atenção à qualidade e ao serviço, sem nunca perder de vista o estilo e o design italiano.**

Com a sua vasta gama de produtos caracterizados por um design único e inconfundível e em quase 50 anos de história, a Piscine Laghetto entrou nas casas e nos jardins de 250.000 famílias em todo o mundo.



1974

## “GREAT IDEAS OFTEN ARISE BY CHANCE”

The story of Piscine Laghetto began in a muggy Cremona summer: it was 1974 and in the courtyard of Agrisilos, a company producing tarpaulins for agriculture, a round rubberised sheet swimming pool with an inflatable ring appeared for fun to let the owners' children play and cool off in the heat of the Po Valley summer.

### **The first Laghetto had just been created.**

A simple but winning idea has drawn everyone's attention, to such an extent that patent No. 168558 was immediately filed.

Those were years of prosperity and economic growth and the idea of a garden swimming pool that was easy to build, beautiful and durable won over the public: in a short time Piscine Laghetto became the reference brand for above ground residential swimming pools.

**The Piscine Laghetto story is a story of success, of great intuition, always new and avant-garde projects, characterised by attention to quality and service, without ever losing sight of Italian style and design.**

During the last 50 years Piscine Laghetto has entered the homes and gardens of 250,000 families all over the world with its vast range of products characterised by a unique and unmistakable design.



CLASSIC

BLUESPRING

DOLCEVITA

POP!

PLAYA

ANOS 80'

ANOS 90'

2007

2014

2014

# A EMPRESA > THE COMPANY

**A PISCINE LAGHETTO® sempre se distinguiu pela sua capacidade de compreender e antecipar as tendências e as expectativas dos seus clientes, procurando propor produtos de excelência técnica e de design icónico.**

O serviço pós-venda é outra das prioridades da empresa, para que aqueles que escolhem uma Laghetto possa usufruir da sua piscina de uma forma simples, segura e despreocupada desde o primeiro dia.

Desde 2017, a Agrisilos - Piscine Laghetto passou a fazer parte do **GRUPO FLUIDRA**, um grupo multinacional espanhol cotado na Bolsa de Valores, líder mundial no sector das piscinas e do bem-estar, que em 2019 entrou no IBEX 35, a lista das 35 empresas mais capitalizadas de Espanha.



**Piscine Laghetto® has always stood out for its ability to understand and anticipate the trends and expectations of its customers, striving to offer products that are technically excellent and at the same time iconic and design-oriented.**

The after-sales service is another of the company's priorities, so that those who choose a Laghetto product can enjoy their pool easily, safely and without worries from day one.

Since 2017, Agrisilos - Piscine Laghetto has become part of the Fluidra Group, a listed Spanish multinational group, world leader in the pool and wellness sector, which in 2019 entered IBEX 35, the list of the 35 most capitalised companies in Spain.

## FLUIDRA

PISCINE  
LAGHETTO®

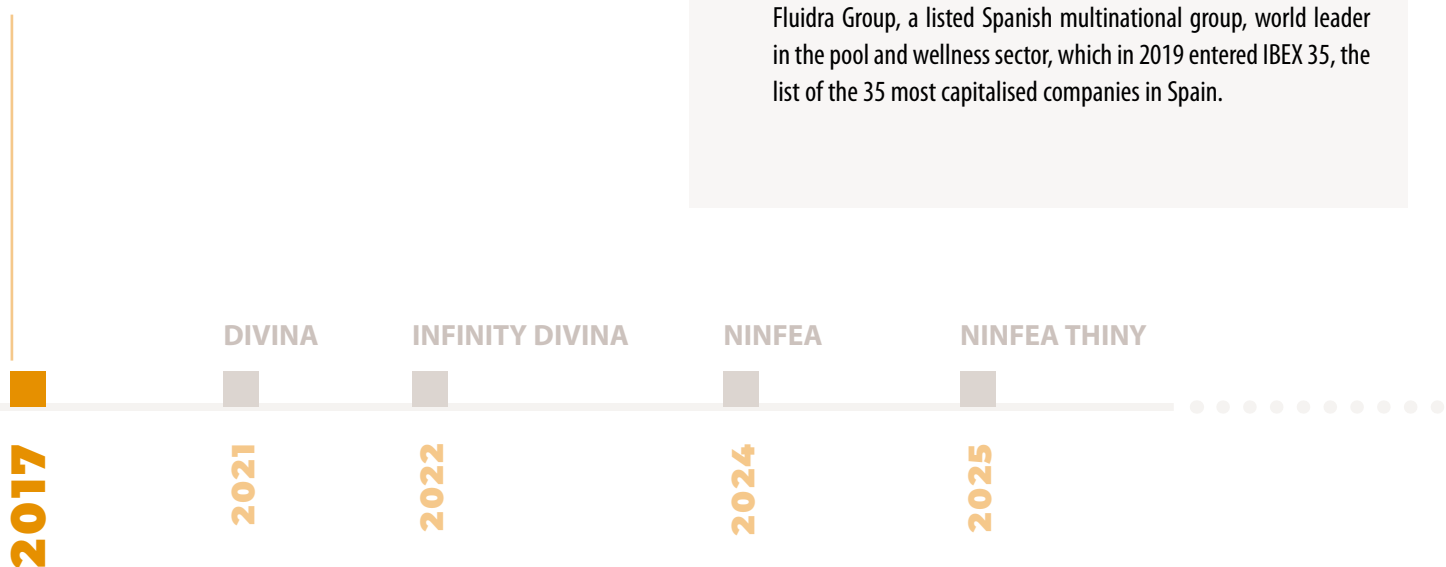



**O departamento de produção da Piscine Laghetto** sempre esteve localizado na fábrica de Vescovato (CR).

Aqui a empresa ocupa uma área total de cerca de 10.000 metros quadrados, que inclui a área de produção, parte do armazém e escritórios.

Para oferecer aos seus clientes o melhor serviço possível, nos últimos anos a empresa investiu na ampliação da área de armazenamento e expedição, garantindo assim uma maior fiabilidade e pontualidade mesmo em plena época alta.

## O NOSSO OBJETIVO É A QUALIDADE!

QUALITY IS OUR FOCUS !

**The production department of Piscine Laghetto** has always been located in the plant of Vescovato (CR). Here the company covers a total area of around 10,000 square metres, in which the production area, part of the warehouse and the offices are located.

In order to offer the best service to its customers, the company has recently invested in the expansion of the storage and shipping area, which will allow us to be more reliable and punctual during high season.

PISCINE  
**LAGHETTO**

A EMPRESA > THE COMPANY

# ITÁLIA E DESIGN > ITALY AND DESIGN

**"Estamos conscientes de criar novos mundos e novos conceitos de estilo".**

Desde o nascimento da marca, Piscine Laghetto tem sido disruptiva no mundo das piscinas e não só.

**O forte ADN italiano feito de arte, cultura, design e génio pode ser encontrado no design de todos os produtos.**

Ao longo dos anos, a criatividade da empresa conduziu a um "upgrade" do próprio produto, actualizando-o e renovando-o em termos de design, imagem e mercado de referência.

Para a Piscine Laghetto, a piscina torna-se assim uma peça de mobiliário que se enquadra bem no jardim, debaixo de um alpendre, num terraço ou mesmo no interior da casa.

Um novo conceito de "mobiliário com água" impõe-se impõe-se com a sua originalidade, elegância e singularidade e projecta a essência do produto fora do mundo da piscina.

Não é apenas um objeto de verão a apresentar para completar um ambiente exterior, mas o coração de um projeto inovador de design e mobiliário que se torna transversal a todas as estações e ambientes.



**"We are conscious of creating new worlds and new styles".**

Since the birth of the brand, Piscine Laghetto has been disruptive in the swimming pool world and beyond.

**The strong Italian DNA of art, culture, design and geniality can be found in the design of all products.**

Over the years, the company's creativity has led to an upgrade and renewal of the product itself, in terms of design, image and target market.

The swimming pool becomes a piece of furniture that fits pleasantly into the garden, a porch, a terrace or even inside the home.

A new concept of "furnishing with water" imposes itself with its originality, elegance and uniqueness, projecting the essence of the product outside the pool world.

The pool becomes not just a summer object that completes an outdoor environment, but the heart of an innovative design and furnishing project.

This way it becomes transversal to all seasons and environments.







Esta nova forma de conceber o produto é o resultado de anos de presença ativa nas principais feiras do sector do mobiliário, eventos Fuorisalone del Mobile com importantes instalações futuristas e cooperações de prestígio, até à experiência significativa de 2022 a 2023 de um Showroom em Milão Brera, ponto de referência e coração do Design internacional. No outono de 2023, a empresa decidiu equipar a sua sede de Vescovato com um grande showroom aberto aos seus revendedores e concebido como um espaço de inspiração para a difusão do design Piscine Laghetto.

A entrada da empresa no grupo multinacional espanhol Fluidra permitiu-lhe alargar os seus mercados de referência à escala mundial, sem nunca perder o seu carácter **italiano, que sempre foi a essência da Piscine Laghetto.**

## A NOSSA ALMA É TODA ITALIANA!

OUR SOUL IS ALL ITALIAN !

This new way of conceiving the product is the result after years of active presence at the main furnishing sector fairs, Fuorisalone del Mobile events with important futuristic installations and prestigious co-operations, up to the significant experience from 2022 to 2023 of a Showroom in Milano Brera, a reference point and heart of the international Design. In autumn 2023 the company decided to equip its Vescovato headquarters with a large showroom open to its dealers and conceived as an inspirational space for the diffusion of Piscine Laghetto design.

The company's entry into the Spanish multinational group Fluidra has allowed it to expand its reference markets on a global scale, without ever losing **the distinctive Italian character that is the essence of Piscine Laghetto.**



PISCINE  
**LAGHETTO**<sup>®</sup>

ITÁLIA E DESIGN > ITALY AND DESIGN

# PLAYA



## UM SALÃO DE ÁGUA

**PLAYA:** banheira requintada e modular perfeita para o terraço, no jardim torna-se um objeto decorativo e em casa um original lounge aquático.

A massagem suave do ar, a agradável água aquecida e as e as fibras tecidas à mão fazem dela um produto único.

O acessório opcional Living, com as suas almofadas macias, transforma qualquer divisão num agradável oásis de bem-estar.

Playa é o sonho de todos os que gostam viver em contacto com a água, desfrutando do prazer da sua proximidade em qualquer altura do dia.

Um solário na paz da manhã, um parque infantil à tarde, um aperitivo relaxante ao pôr do sol e um canto de conversa exclusivo à noite.

Versátil, fácil e rápida de instalar, Playa pode ser personalizada com diferentes cores e composições.



## A WATER LIVING

**PLAYA:** a refined and modular pool perfect for a terrace, in the garden it becomes a furnishing object, and inside the house, a true water lounge.

The gentle air massage, the pleasant heated water and hand-woven fibres, make it a unique product.

The optional Living accessory, with its soft cushions, transforms any room into a pleasant oasis of well-being.

Playa is the dream of those who love living in contact with water, enjoying the pleasure of its proximity at any time of day.

It is sunbathing in the peace of the morning, children's bathing in the afternoon, aperitif relaxation at sunset, exclusive place for conversation in the evening.

Versatile, easy and quick to install, Playa can be customised with different colours and compositions.



# PLAYA

## O QUE É PLAYA? > WHAT IS PLAYA?

**PLAYA® é uma piscina icônica nascida do grande design italiano.**

Composta por uma estrutura modular e declinável em 3 dimensões, é constituída por elementos pré-fabricados que são adequadamente montados no local para suportar a cobertura da piscina: uma membrana estrutural de tração impermeável que é fornecida já soldada e perfurada para acomodar os acessórios internos da piscina. As suas dimensões compactas permitem a instalação de Playa tanto no jardim como em espaços mais pequenos, como terraços, coberturas, pérgolas, mas também no interior da casa.

**PLAYA®**, Qualquer que seja a versão, deve ser colocada sobre uma superfície de apoio adequada para suportar o peso da água (1200 a 3000 L) e a própria estrutura da piscina.

**PLAYA® is an iconic pool born of great Italian design.**

Composed of a structure that can be modulated and declined in 3 dimensions, it is made of prefabricated elements that are suitably assembled on site to support the pool cover: a waterproof tensile-structural membrane that is supplied already welded and perforated to accommodate the pool's internal accessories.

Its compact dimensions allow Playa to be installed both in the garden and in smaller spaces, such as terraces, penthouses, pergolas or even indoors.

Regardless of the version, **PLAYA®** must be placed on a support surface suitable for supporting the weight of the water (1200 to 3000 L contained) and of the pool structure itself.



# UMA PARA CADA DESEJO! ONE PLAYA FOR EVERY WISH !

Pode escolher entre as versões “**Mini piscina**” ou “**Aquecedor e Bolhas**” para criar um modelo perfeito para cada necessidade.

You can choose between the “**Mini Pool**” or “**Heater and Bubbles**” versions to give shape to a model that is perfect for every need.

## MINI PISCINA

O estilo, o design e a elegância de Playa: o prazer de estar simplesmente na água.

### MINIPOOL version

Style, design and elegance of Playa: the pleasure of simply being in the water.



## AQUECEDOR E BOLHAS

Com água aquecida e uma agradável massagem de ar, Playa torna-se numa experiência de bem-estar total.

### HYDRO AND HEATER version

With heated water and pleasant air massage Playa becomes a total wellness experience.



## PLAYA

MOD.	CORPO DE ÁGUA water size (m)	SUPERFÍCIE TOTAL overall sizes (m)	ALTURA DA ÁGUA water height (cm)	ALTURA TOTAL total height (cm)	VOLUME (L)
<b>PLAYA 1</b>	1,4 x 1,80	2,20 x 2,20	55	70	1200
<b>PLAYA 2</b>	2,40 x 1,80	3,20 x 2,20	55	70	2000
<b>PLAYA 3</b>	3,40 x 1,80	4,20 x 2,20	55	70	3000

**NB: O Playa 3 só está disponível nas versões Aquecedor e Bolhas.**

NB: Playa 3 is available as Hydro and Heater version only.

medidas indicativas (não vinculativas) the measures are indicatives

# OS PORMENORES DO KIT PISCINA

## POOL KIT DETAILS

### ESTRUTURA > STRUCTURE

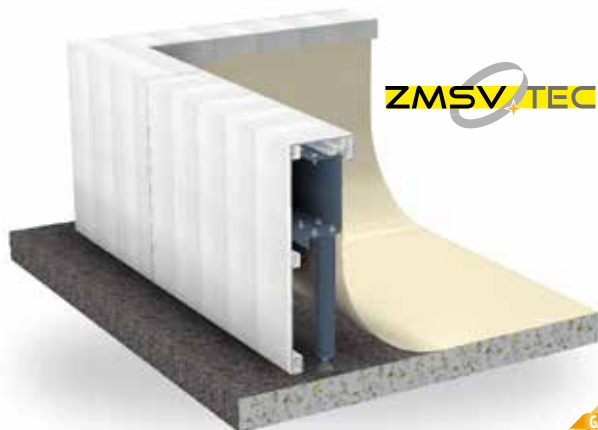

#### ESTRUTURA

A estrutura de Playa, especificamente estudada e concebida pelos departamentos técnicos da Laghetto, é realizada em aço Magnelis com revestimento a pó. (tecnologia ZMSV-TEC).

Este tratamento especial proporciona uma maior resistência à corrosão.

Em geral, a qualidade dos materiais utilizados garante a fiabilidade e a durabilidade da construção.

O pé da treliça e todas as ferragens são de aço inoxidável.

Em detalhe:

#### TRAVESSA LATERAL DO SKIMMER

Aço inoxidável AISI304 com revestimento em pó.

#### TRAVESSA LATERAL

Aço zinco-magnésio revestido a pó.

#### PARAFUSOS

Aço inoxidável A4.



#### STRUCTURE

The structure of Playa, specifically studied and designed by Laghetto's technical offices, is made of Magnelis steel with a powder coating (ZMSV-TEC technology).

This special treatment allows greater resistance against corrosion.

In general, the quality of the materials used guarantees constructive and operational reliability over time.

The trellis foot and all hardware are made of stainless steel.

In detail:

#### SKIMMER METAL STRUT

Powder coated AISI304 stainless steel.

#### METAL STRUT

Zinc magnesium steel powder coated.

#### NUTS AND BOLTS

A4 stainless steel.

# PLAYA

## TECIDO > LINER



### TECIDO

**As lâminas para piscinas Playa são fabricadas em tecido Trevira revestido de 850 g/m<sup>2</sup>, um produto exclusivo da Piscine Laghetto.**

A lâmina, uma membrana estrutural de alta resistência à tração, é posteriormente tratada com um tratamento anti-UV graças à utilização de aditivos especiais que limitam exponencialmente a deterioração do próprio material.

**A lâmina Playa é testada para resistir aos mais extremos testes de tração (300 kg por cada 5 cm).**

A grande experiência da Piscine Laghetto na produção e transformação de coberturas para piscinas é sinónimo de qualidade e fiabilidade absolutas.

Cinquenta anos de pesquisa e desenvolvimento, com uma estreita colaboração entre fornecedores de tecidos cuidadosamente selecionados, levaram à formulação de folhas estruturalmente e quimicamente específicas para o sector das piscinas.

As máquinas de soldar, o coração do departamento de produção, foram especificamente concebidas e fabricadas para responder às exigências tecnológicas e de produção da empresa.

Cada chapa é, portanto, soldada especificamente para obter a máxima resistência às diversas solicitações

Graças a este facto, os produtos Laghetto são únicos e distinguem-se do resto do mercado.

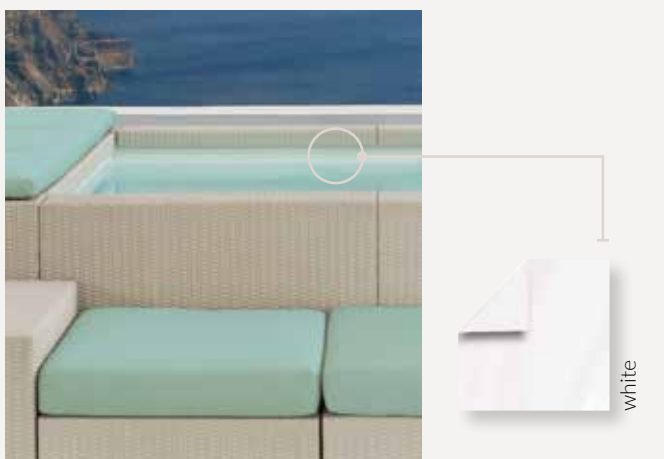

### LINER

Playa pool liners are made from 850 g/sqm coated Trevira fabric, an exclusive Piscine Laghetto product.

The liner, a highly tensile-resistant membrane, is subsequently treated anti-UV thanks to the use of special additives that exponentially limit the ageing of the material. The Playa liner is tested to withstand the most extreme tensile tests (300 kg every 5 cm).

Piscine Laghetto's vast experience in the production and processing of pool liners it's a synonym of absolute quality and reliability.

50 years of research and development, together with a close collaboration between carefully selected fabric suppliers, have led to the formulation of sheets that are structurally and chemically specific for the swimming pool sector.

The welding machines, the beating heart of the production department, are specifically designed and manufactured to meet the company's technological production requirements.

Each liner is therefore specifically welded for maximum resistance to various stresses, giving Laghetto products their unique quality and efficiency that distinguish them from the rest of the market.

# OS PORMENORES DO KIT PISCINA

## POOL KIT DETAILS

### REVESTIMENTO > PANELS



#### REVESTIMENTO PLAYA

**A característica distintiva da Playa são os painéis que fazem dele um produto com um design único.**

Os painéis são compostos por uma estrutura de alumínio pintado sobre a qual é tecida à mão uma fibra sintética de polipropileno obtida por extrusão.

**O carácter artesanal da obra confere a cada piscina um aspeto único, diferenciando-a no mercado.**

Este material de longa duração é particularmente resistente a várias condições climáticas e foi testado quanto à resistência aos raios UV para uma exposição de mais de 3000 horas.

A resistência às grandes variações de temperatura é também excelente. A manutenção é fácil, bem como a limpeza, efetuada com detergentes neutros e não agressivos.

#### PANELS

A distinctive feature of Playa, the panels make it a uniquely designed product.

The panelling consists of a painted aluminium structure onto which a synthetic polypropylene fibre obtained by extrusion is woven by hand.

The craftsmanship gives each pool a unique appearance, differentiating it on the market.

This durable material is particularly resistant to various atmospheric agents and has been tested for UV resistance for an exposure of over 3000 hours.

Resistance to wide temperature variations is also excellent. Maintenance is easy as well as cleaning, to be done with neutral non-aggressive detergents.

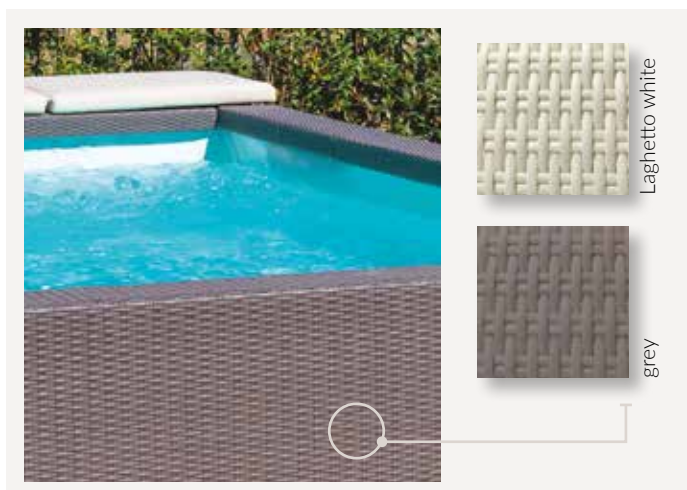



## SISTEMA DE FILTRAÇÃO > FILTRATION

### SISTEMA DE FILTRAÇÃO PLAYA

A Piscine Laghetto, fazendo parte do Grupo Fluidra, (líder mundial no fornecimento de equipamentos para piscinas), aproveita a experiência da empresa-mãe para equipar as suas piscinas com sistemas de filtração e purificação de qualidade de construção indiscutível e com os melhores desempenhos do mercado.

Conscientes da importância da qualidade da água, os sistemas de filtração da Playa são adequadamente dimensionados para garantir o mais alto grau de limpeza e higiene.

O sistema de filtragem Playa é composto por:

- n.º 1 skimmer de parede (completo com cesto de pré-filtragem);
- n.º 2 cartuchos de filtro (um dos quais de reserva);
- n.º 1 bomba de recirculação.

Fornecido com: placa de aspiração e escova para limpeza do fundo.



**A versão MINI PISCINA** está equipada com uma bomba síncrona de 12V com íman permanente classe II 120W. Caudal máximo: 5500 l/h completa com transformador.



**Na versão AQUECEDOR E BOLHAS** a bomba de recirculação específica está integrada na caixa de controlo. Em ambas as versões, toda a tecnologia está escondida no armário principal, deixando o design de Playa limpo e essencial.

### PLAYA FILTRATION SYSTEM

As part of the Fluidra Group, one of the world's leading suppliers of swimming pool equipment, Piscine Laghetto takes advantage of the parent company's experience to equip its pools with filtration and purification systems of undisputed construction quality and top market performance. Aware of the importance of water quality Playa's filtration systems are adequately dimensioned to guarantee maximum cleanliness and hygiene.

The Playa filtration system consists of:

- n.1 wall skimmer (complete with pre-filter basket);
- n.2 filter cartridges (one of which as spare part);
- n.1 recirculation pump.. Supplied with: suction plate and brush for cleaning the bottom.

The MINIPPOOL version is equipped with a 12V synchronous pump with permanent magnet class II 120W. Maximum flow rate: 5500 l/h complete with transformer.

In the HYDRO AND HEATER version the specific recirculation pump is integrated in the control box.

In both versions all the technology is concealed in the head locker, leaving the Playa's design clean and essential.

## QUADRO CENTRAL > CONTROL BOX



### QUADRO CENTRAL (PLAYA V. AQUECEDOR)

Este sistema inovador, específico da versão aquecedor e bolha Playa, oferece ao utilizador a dupla possibilidade de usufruir de uma agradável massagem de ar e do sistema de aquecimento, que prolonga a época de utilização por várias semanas.

**O quadro central, um módulo técnico alojado no armário da cabina, contém:**

- **Bomba de recirculação** de indução 230V, 115W com caudal máximo de 7000 l/h e altura máxima de 3 m;
- **Aquecedor elétrico** de 230V 2KW com proteção térmica reiniciável; capacidade do aquecedor: +15 C° garantidos em relação à temperatura da versão sem aquecimento (valor válido com a cobertura isotérmica instalada, de série nesta versão e funcionamento 24 horas)
- **Sistema de massagem de ar com ventilador** de 230 V, absorção de 700 W, caudal máximo de 70 mc/h e pressão máxima de 190 mbar;
- **Transformador** 230V/12V 10VA classe II para alimentação do faro LED branco.

A central de controlo está equipada com um **ecrã com teclado** para gerir a temperatura da água, os ciclos de filtração, o ventilador de massagem de ar e a ligação da luz LED. **Todas estas funções podem ainda ser geridas com a Aplicação Laghetto.**

### CONTROL BOX (PLAYA HYDRO & HEATER VERSION)

This innovative system specific for the Playa Hydro & Heater version gives the user the dual possibility of enjoying a gentle air massage and the heating system, which allows to extend the season of use by several weeks.

The control box, a technical module housed in the head locker, integrates:

- 230V 115W induction recirculation pump with a maximum flow rate of 7000 l/h and a maximum head of 3 m;
- 230V 2KW electric heater with resettable thermal protection; heater capacity: +15 C° guaranteed compared to the temperature of the unheated version ( data valid with isothermal cover installed, standard in this version and 24-hour operation)
- Air massage system with 230V blower, 700W absorption, maximum flow rate 70 mc/h and maximum pressure 190 mbar;
- Class II 230V/12V 10VA transformer for powering the white LED spotlight.

The control unit is complete with display with keypad for managing water temperature, filtration cycles, air massage blower and LED light switch-on.

**All of these features can also be managed via the Laghetto App.**

# OS PORMENORES DO KIT PISCINA

## POOL KIT DETAILS

### FARÓIS DE LED > LED SPOTS



#### FARO LED BRANCO

Cada Playa é equipada de série com um fardo LED branco da gama Laghetto, que confere à piscina um efeito luminoso impressionante, tanto de dia como de noite. Este fardo combina um rendimento luminoso elevado com um baixo consumo (menos de 4 W) e uma grande durabilidade.



**Na versão MINI PISCINA** a iluminação é efetuada através de um interruptor situado no interior do cacifo.



**Na versão AQUECEDOR E BOLHAS** o fardo é ligado pelo utilizador com a aplicação Laghetto ou diretamente na piscina, através de um botão discretamente integrado na cobertura interior, tal como o interruptor da massagem de ar. O transformador de alimentação do fardo (classe II 230V/12V 10VA) é inserido, com o resto do sistema desta versão de Playa, na caixa da central de comando situada no interior do cacifo.

#### WHITE LED SPOT

Each Playa comes standard with a white LED spotlight from the Laghetto line, which gives the pool an impressive light effect, both during the day and at night.

This spotlight combines high-performance light output with low power consumption (less than 4 W) and great durability.

In the MINIPOL version, it is switched on with a button located inside the head locker.

In the HEATER AND BLOWER version, the spotlight is switched on by the user by the Laghetto App or directly in the pool by a button discreetly integrated into the inner liner as is the air massage switch. The transformer for powering the spotlight (class II 230V/12V 10VA) is inserted, along with the rest of the system for this version of Playa, in the control unit box housed inside the head locker.



NEW 2025

### LAGHETTO APP

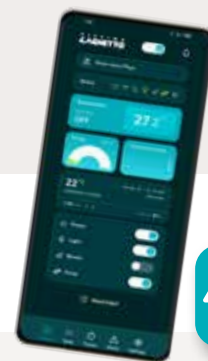

#### LAGHETTO APP

A nova Aplicação Piscine Laghetto está disponível para todas as minipiscinas equipadas com caixa de controlo. Basta uma ligação Wi-Fi para poder gerir muitas funções em remoto e em total relax.

#### O QUE É POSSÍVEL FAZER?

- Veja o estado da sua piscina em tempo real.
- Ajuste a temperatura.
- Monitorize o consumo em tempo real.
- Defina os ciclos de filtração e iluminação.
- Monitorize o andamento da temperatura nas últimas 24 horas.
- Receba notificações em caso de anomalia.
- Receba lembretes das atividades de gestão da minipiscina.

Na App Laghetto, também é possível ter acesso à documentação técnica e aos respetivos manuais de toda a linha de minipiscinas da Piscine Laghetto.

#### LAGHETTO APP

**The new Piscine Laghetto App is now available for all mini-pools equipped with a control box.**

All you need is a Wi-Fi connection to manage many functions remotely in total relaxation.

#### WHAT CAN YOU DO?

- View the real-time status of your pool.
- Adjust the temperature.
- Monitor energy consumption in real time.
- Set filtration cycles and lighting.
- Track temperature trends over the past 24 hours.
- Receive notifications in case of anomalies.
- Get reminders for mini-pool maintenance tasks.

itionally, the Laghetto App provides access to technical documentation and user manuals for the entire Piscine Laghetto mini-pool range.

#### DOWNLOAD NOW !



# ACESSÓRIOS

## ACCESSORIES

OPCIONAL

# PLAYA

### ELEMENTOS LIVING

> LIVING ELEMENTS

OPCIONAL

#### ELEMENTOS PLAYA LIVING

Os elementos do mobiliário Living dão a Playa um aspeto único, uma mistura perfeita de design e descontração, permitindo-lhe mobilar o interior da sua casa ou os espaços exteriores.

É o sonho de quem gosta de viver em contacto com a água, desfrutando do prazer da sua proximidade a qualquer hora do dia. Solário na paz da manhã, parque infantil para as crianças à tarde, aperitivo relaxante ao pôr do sol, canto de conversa exclusivo à noite.

**Elementos de mobiliário Living fazem de Playa uma verdadeira sala de estar com a água no centro.**

Os elementos Living são compostos por uma estrutura de alumínio e revestidos à mão com uma fibra sintética tecida, detalhes que conferem a todo o produto um carácter artesanal e distinto. Os elementos também estão disponíveis numa versão com um encosto reclinável.

**Os módulos Living são propostos em quatro kits,** que podem ser combinados à vontade para personalizar a área de relaxamento em torno de Playa.

**Os módulos Living podem ser combinados com as almofadas Living correspondentes** igualmente disponíveis em kits e fabricadas em tecido Sky náutico resistente, facilmente higienizável com detergentes neutros e não agressivos.

#### LIVING ELEMENTS

The Living furniture elements give Playa a unique look, a perfect mix of design and relaxation, allowing you to furnish the inside of your home or outdoor spaces.

It is the dream of those who love living in contact with water, enjoying the pleasure of its proximity at all times of the day: sunbathing in the peace of the morning, children's bathing in the afternoon, aperitif relaxation at sunset and an exclusive place for conversation in the evening.

The Living furniture elements make Playa pool a true living room with water inside. The Living elements are composed of an aluminium structure and hand-woven synthetic fibre covering, which gives a handcrafted and distinctive feature to the entire product. Elements are also available with a reclining backrest.

The Living modules are offered in four kits, which can be combined to suit your preferences to customise the relaxation area around Playa.

The Living modules can be combined with specific Living cushions, also available in kit sets and made of durable nautical Sky fabric, which can be easily sanitised with neutral, non-aggressive detergents.

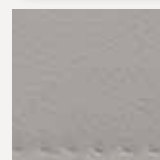
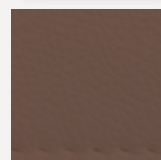
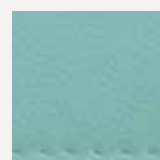
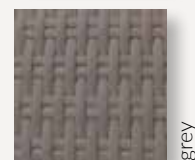
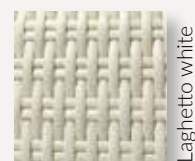

# LIVING

# ACESSÓRIOS

## ACCESSORIES

**OPCIONAL**

### ALMOFADA BORDA BANHEIRA > POOLSIDE CUSHION

**OPCIONAL**

#### ALMOFADA BORDA BANHEIRA

A almofada à beira da piscina permite-lhe deitar-se junto à água e desfrutar plenamente da experiência de Playa.

A almofada é composta por uma espuma de células fechadas e uma capa Sky náutica repelente de água, que pode ser facilmente higienizada com detergentes neutros e não agressivos.

As almofadas Playa, dimensões 59 x 218 x h. 5 cm estão disponíveis em várias cores: Natural, Castanho, Cinzento, Água.

#### POOLSIDE CUSHION

The poolside cushion gives you the opportunity to lie down beside the pool and fully enjoy Playa experience.

The cushion is composed of closed-cell foam and a water-repellent nautical Sky cover, which can be easily sanitised with neutral, non-aggressive detergents.

The Playa cushion, size 59 x 218 x h. 5 cm, is available in different colours: Natural, Brown, Grey, Water.

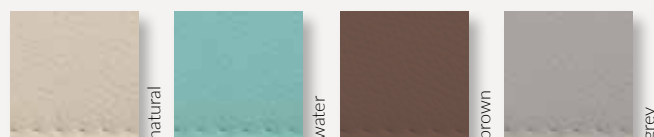

## COBERTURA > POOL COVER

OPCIONAL



### LÂMINA ISOTERMICA

**Esta lâmina especial está incluída no kit da versão Aquecedor e Bolhas e pode ser adquirida como acessório para a versão Mini Piscina.**

A lâmina isotérmica, concebido para ajudar a funcionalidade do aquecedor, reduzindo a troca de calor dia/noite, também pode ser útil para a versão Playa Mini Piscina para minimizar este fenómeno.

A lâmina isotérmica é feita de um material flutuante especial e está disponível para todos os tamanhos de piscinas Playa.

A lâmina deve ser colocada na superfície da água durante a noite, mas também é útil durante o dia. Devido à permeabilidade do material à luz solar, pode atuar como um aquecedor natural em dias de sol.

Também é bom para evitar a contaminação da água com agentes externos quando o tanque não está a ser utilizado.

### ISOTHERMAL COVER

This special cover is included in the Hydro & Heater version kit and it can be purchased as an accessory for the Minipool version.

The Isothermal Cover, designed to assist the functionality of the heater by reducing the day/night heat exchange, can also be useful for the Playa Minipool version to minimise this phenomenon.

The Isothermal Cover is made of a special floating material and it is available for all Playa water mirror sizes.

The cover must lie over the surface of the water during the night but is useful also during daylight hours, as the material's permeability to the sun's rays acts as a natural heater on sunny days.

It is also excellent for preventing contamination of the water with external agents when the pool is not in use.

## COBERTURA > POOL COVER

OPCIONAL



### COBERTURA STANDARD

A cobertura standard é feita de tecido Trevira revestido a PVC e está equipada com válvulas de ventilação e sistema de fixação.

Disponível para cobrir todos os tamanhos de Playa.

### STANDARD COVER

The standard cover is made of PVC coated in Trevira fabric and equipped with vent valves and fastening system.

Available to cover all Playa sizes.

# PLAYA

## MUITOS ACESSÓRIOS A CONDIZER

## PLENTY OF MATCHING ACCESSORIES

#### COBERTURA ISOTÉRMICA DE INVERNO > WINTER ISOTHERMAL COVER



#### PLAYA WINTER COVER

É a cobertura isotérmica da Playa que isola a minipiscina, mantendo a temperatura da água constante, reduzindo o consumo de energia elétrica.

É útil em todas as estações, mas é perfeita no inverno também para a utilização ao ar livre.

A Playa Winter Cover protege ainda contra os eventos climáticos, ajudando a manter a água e os filtros mais limpos e evitando que a sujidade e os detritos entrem quando não se está a utilizar.

A Playa Winter Cover é feita à mão em Itália com cuidados de alta costura para os detalhes técnicos e estéticos. É composta por um núcleo em material isolante de alta densidade, reforçado por barras de metal e revestida pelo mesmo Sky náutico da almofada da Playa, com a escolha das mesmas cores para uma combinação perfeita com o estilo da minipiscina.

Dobradiças ocultas, alças feitas de material resistente para a movimentação das secções dobráveis e minissaias laterais completam o equipamento da cobertura.

#### DETALHES COMPLETOS ALL THE DETAILS

#### PLAYA WINTER COVER

**It is the isothermal cover for Playa that insulates the spa by keeping the set water temperature constant while reducing electricity consumption. It is useful in all seasons but is perfect for winter, especially for outdoor use.**

Playa Winter Cover also protects against weather events, helping to keep the water and filters cleaner and preventing dirt and debris from entering when not in use.

Playa Winter Cover is handmade in Italy with tailormade attention to both technical and aesthetic details. It consists of a core of high-density insulating material reinforced with metal bars and covered with the same nautical Sky as Playa's cushions.

In the same colours to perfectly match the style of the mini-pool.

Concealed zipper, resistant handles for handling the folding sections and side skirts complete the equipment.

# PLAYA

PAG 20

## MINI PISCINA MINIPOOL

PLAYA 

**Revestimento exterior em Sky náutico nas mesmas cores das almofadas Playa para uma combinação perfeita.**

Nautical Sky outer cover in the same colours as the Playa cushions for a perfect match.



natural



water

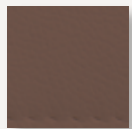

brown



grey

**Dobradiça oculta antirrisco.**

Concealed scratch-proof zipper.



**Junta de Velcro das secções da cobertura para reduzir o peso na movimentação.**

Joining Velcro sections cover to reduce weight in handling.



**Alças macias em material resistente aplicadas em cada secção da cobertura para facilitar o deslocamento.**

Soft handles made of resistant material attached to each section of the cover for easy handling.



PAG 22

## AQUECEDOR E BOLHAS

### HYDRO & HEATER

PLAYA 

O KIT  
THE KITS

**5** years  
WARRANTY

ESTRUTURA E LONA  
STRUCTURE AND LINER

ACESSÓRIOS  
ACCESSORIES

**2** years  
WARRANTY

PLAYA

# MINI PISCINA MINIPOOL

## KIT PISCINA / POOL KIT

=

1 + 2 + 3 + 4 + 5 + 6



GARANTIA  
**5** years  
WARRANTY

1

### Revestimento interior Tecido Trevira revestido a PVC

Internal liner coated in Trevira PVC.



white

5

### Painéis exteriores em fibra sintética tecida.

Exterior panels made with handwoven fiber.

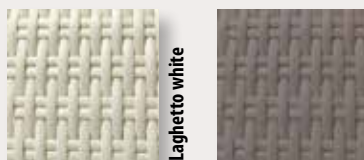

Laghetto white

grey

OPCIONAL

### Almofada Playa (opcional) revestida com tecido Sky náutico, disponível em várias cores.

Playa cushion (optional) in Nautical Sky fabric; finish available in several colors.



natural

water

brown

grey

OPCIONAL

### Cobertura standard para Playa

Playa standard cover



OPCIONAL

Todos os acessórios / All the accessories

2

### Estrutura em aço ZMSV-TEC e aço inoxidável AISI 304 (lado do skimmer) com revestimento em pó.

ZMSV-TEC steel structure and AISI 304 steel structure on skimmer side. Powder painted structure.

ZMSV-TEC

PLAYA

6

### Sistema exclusivo Laghetto de tratamento e filtragem da água, com bomba de recirculação da água, skimmer de parede e cartucho filtrante. 2 cartuchos filtrantes fornecidos (um deles de reserva).

NA VERSÃO MINIPISCINA APENAS É EFECTUADA A FILTRAGEM DA ÁGUA, NÃO EXISTE, PORTANTO, SISTEMA DE AQUECIMENTO NEM MASSAGEM COM BOLHAS.

Exclusive Laghetto water treatment and filtration system with water recirculation pump, wall skimmer and filter cartridge. Supplied with 2 cartridge filters (one spare).

IN THE MINI-POOL VERSION, THERE IS ONLY WATER FILTRATION AND NO HEATING SYSTEM OR BUBBLE MASSAGE.



3

### Faro LED de alto rendimento

High brightness LED spotlight.

4





### Sistema de aspiração de lamas para limpeza do fundo.

Vacuum cleaner system.

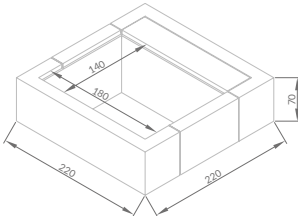

ADVERTÊNCIA: O produto destina-se exclusivamente a uso privado. WARNING: The product is for private use only.  
ATENÇÃO: As gradações de cor podem variar. ATTENTION: Colour shades may vary.

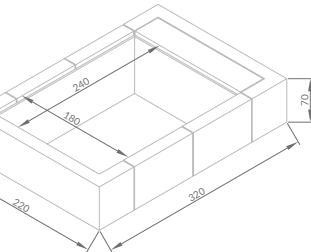

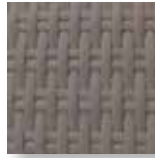
MODELO / MODEL	DESCRIÇÃO / DESCRIPTION	CORES / COLOUR	CÓDIGO / CODE
<h2>PLAYA 1</h2>  	<b>KIT PLAYA 1 (220 X 220 CM) VERSÃO MINI PISCINA</b> PLAYA 1 (220 X 220 CM) MINIPOOL VERSION KIT	 Laghetto white	<b>XPLA1BIBI1G</b>
	<b>KIT PLAYA 1 (220 X 220 CM) VERSÃO MINI PISCINA</b> PLAYA 1 (220 X 220 CM) MINIPOOL VERSION KIT	 grey	<b>XPLA1BIGR1G</b>
	<b>OPCIONAL</b> <b>COBERTURA STANDARD PARA PLAYA 1 (IMAGEM NA PÁGINA ANTERIOR)</b> PLAYA 1 STANDARD COVER (SEE IMAGE ON THE PREVIOUS PAGE)		<b>JCODVPLA1</b>
<h2>PLAYA 2</h2>  	<b>KIT PLAYA 2 (220 X 320 CM) VERSÃO MINI PISCINA</b> PLAYA 2 (220 X 320 CM) MINIPOOL VERSION KIT	 Laghetto white	<b>XPLA2BIBI1G</b>
	<b>KIT PLAYA 2 (220 X 320 CM) VERSÃO MINI PISCINA</b> PLAYA 2 (220 X 320 CM) MINIPOOL VERSION KIT	 grey	<b>XPLA2BIGR1G</b>
	<b>OPCIONAL</b> <b>COBERTURA STANDARD PARA PLAYA 2 (IMAGEM NA PÁGINA ANTERIOR)</b> PLAYA 2 STANDARD COVER (SEE IMAGE ON THE PREVIOUS PAGE)		<b>JCODVPLA2</b>



**OPCIONAL**

**ALMOFADA PLAYA  
EM TECIDO SKY NÁUTICO  
59 X 218 X H. 5 CM**

SUN CUSHION NAUTICAL  
SKY FABRIC FINISH

natural



**JDVPLALPSN**

water



**JDVPLALPSW**

brown



**JDVPLALPSB**

grey



**JDVPLALPSG**

5 years  
WARRANTY

ESTRUTURA E LONA  
STRUCTURE AND LINER

ACESSÓRIOS  
ACCESSORIES

2 years  
WARRANTY

## AQUECEDOR E BOLHAS HYDRO & HEATER

PLAYA

### KIT PISCINA / POOL KIT

=  
1 + 2 + 3 + 4 + 5 + 6 + 7

GARANTIA  
5 years  
WARRANTY

#### 1 Revestimento interior Tecido Trevira revestido a PVC

Internal liner coated in Trevira PVC.



white

#### 2 Estrutura em aço ZMSV-TEC e aço inoxidável AISI 304 (lado do skimmer) com revestimento em pó.

ZMSV-TEC steel structure and AISI 304 steel structure on skimmer side. Powder painted structure.

ZMSV-TEC

#### 3 Faro LED de alto rendimento High brightness LED spotlight.

#### 4 Sistema de aspiração de lamas para limpeza do fundo. Vacuum cleaner system.

#### 5 Painéis exteriores em fibra sintética tecida. Exterior panels made with handwoven fiber.

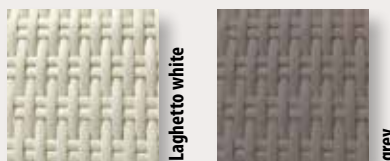

Laghetto white

grey

#### 6 Sistema de filtragem com skimmer parede e cartucho filtrante. Fornecimento de 2 filtros de cartucho (um dos quais de reserva). Quadro de controlo com bomba de recirculação de água, aquecedor e ventilador para massagem de ar. Completo com ecrã com teclado e aplicação para gerir a temperatura, os ciclos de filtração, o ventilador e a iluminação LED.

Filter system with wall skimmer and filter cartridge. Supplied with 2 cartridge filters (one spare). Control box with water recirculation pump, heater and blower for air massage. Complete with a display, keyboard, and app for controlling temperature, filtration cycles, blower, and LED lighting.

#### 7 Telo isotermico / Isothermic cover



#### OPCIONAL

#### Almofada Playa (opcional) revestida com tecido Sky náutico, disponível em várias cores.

Playa cushion (optional) in Nautical Sky fabric; finish available in several colors.

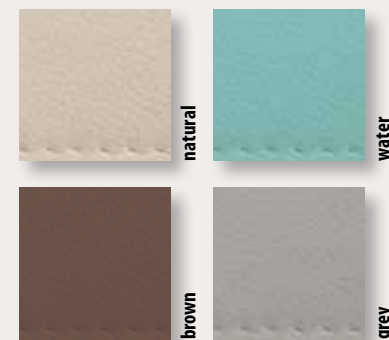

natural

water

brown

grey

NEW 2025



#### OPCIONAL

#### Cobertura standard para Playa

Playa standard cover



#### OPCIONAL

Todos os acessórios / All the accessories



ADVERTÊNCIA: O produto destina-se exclusivamente a uso privado. WARNING: The product is for private use only.  
ATENÇÃO: As gradações de cor podem variar. ATTENTION: Colour shades may vary.

# AQUECEDOR e BOLHAS / HYDRO & HEATER

MODELO / MODEL	DESCRIÇÃO / DESCRIPTION	CORES / COLOUR	CÓDIGO / CODE
<b>PLAYA 1</b>  	<b>KIT PLAYA 1 (220 X 220 CM)</b> <b>VERSÃO DO AQUECEDOR E BOLHAS</b> PLAYA 1 (220 X 220 CM) HYDRO AND HEATER VERSION KIT	 Laghetto white	<b>XPLARB1BIB1G</b>
	<b>KIT PLAYA 1 (220 X 220 CM)</b> <b>VERSÃO DO AQUECEDOR E BOLHAS</b> PLAYA 1 (220 X 220 CM) HYDRO AND HEATER VERSION KIT	 grey	<b>XPLARB1BIGR1G</b>
	<b>OPCIONAL</b> <b>COBERTURA STANDARD PARA PLAYA 1 (IMAGEM NA PÁGINA ANTERIOR)</b> PLAYA 1 STANDARD COVER (SEE IMAGE ON THE PREVIOUS PAGE)		<b>JCODVPLA1</b>
	<b>PLAYA 2</b>  	<b>KIT PLAYA 2 (220 X 320 CM)</b> <b>VERSÃO COM AQUECEDOR E BOLHAS</b> PLAYA 2 (220 X 320 CM) HYDRO AND HEATER VERSION KIT	 Laghetto white
<b>KIT PLAYA 2 (220 X 320 CM)</b> <b>VERSÃO COM AQUECEDOR E BOLHAS</b> PLAYA 2 (220 X 320 CM) HYDRO AND HEATER VERSION KIT		 grey	<b>XPLARB2BIGR1G</b>
<b>OPCIONAL</b> <b>COBERTURA STANDARD PARA PLAYA 2 (imagem na página anterior)</b> PLAYA 2 STANDARD COVER (SEE IMAGE ON THE PREVIOUS PAGE)			<b>JCODVPLA2</b>
<b>PLAYA 3</b>  		<b>KIT PLAYA 3 (220 X 420 CM)</b> <b>VERSÃO COM AQUECEDOR E BOLHAS</b> PLAYA 3 (220 X 420 CM) HYDRO AND HEATER VERSION KIT	 Laghetto white
	<b>KIT PLAYA 3 (220 X 420 CM)</b> <b>VERSÃO COM AQUECEDOR E BOLHAS</b> PLAYA 3 (220 X 420 CM) HYDRO AND HEATER VERSION KIT	 grey	<b>XPLARB3BIGR1G</b>
	<b>OPCIONAL</b> <b>COBERTURA STANDARD PARA PLAYA 3 (imagem na página anterior)</b> PLAYA 3 STANDARD COVER (SEE IMAGE ON THE PREVIOUS PAGE)		<b>JCODVPLA3</b>
		<b>OPCIONAL</b> <b>ALMOFADA PLAYA EM TECIDO SKY NÁUTICO</b> <b>59 X 218 X H. 5 CM</b> SUN CUSHION NAUTICAL SKY FABRIC FINISH	natural 
		water 	<b>JDVPLALPSW</b>
		brown 	<b>JDVPLALPSB</b>
		grey 	<b>JDVPLALPSG</b>

# ACESSÓRIOS

## ACCESSORIES

OPCIONAL

ACESSÓRIOS  
ACCESSORIES **2** years  
WARRANTY

## ELEMENTOS LIVING > LIVING ELEMENTS

OPCIONAL

### O QUE É?

**Elementos de mobiliário Living fazem de Playa uma verdadeira sala de estar com a água no centro.**

Os elementos Living são compostos por uma estrutura de alumínio e revestidos à mão com uma fibra sintética tecida, pormenores que conferem a todo o produto um carácter artesanal e distinto.

Os elementos também estão disponíveis numa versão com um encosto reclinável.

**Os módulos Living são propostos em quatro kits, que podem ser combinados à vontade para personalizar a área de relaxamento em torno de Playa.**

**Os módulos Living podem ser combinados com as almofadas Living correspondentes, também disponíveis em kit** e fabricadas em tecido Sky náutico resistente, facilmente higienizável com detergentes neutros e não agressivos.



- RESISTENTE AOS RAIOS UV E ÀS INTEMPÉRIES
- FACILMENTE LAVÁVEL COM ÁGUA
- NÃO TÓXICO E AMIGO DO AMBIENTE
- 100% RECICLÁVEL



### WHAT IS IT ?

**The Living furniture elements make Playa pool a true living room with water inside.**

The Living elements are composed of an aluminium structure and hand-woven synthetic fibre covering, which gives a handcrafted and distinctive feature to the entire product.

Elements are also available with a reclining backrest.

The Living modules are offered in four kits, which can be combined to suit your preferences to customise the relaxation area around Playa.

The Living modules can be combined with specific Living cushions, also available in kit form and made of durable nautical Sky fabric, which can be easily sanitised with neutral, non-aggressive detergents.



- UV AND WEATHER RESISTANT
- EASILY WASHABLE WITH DIRECT WATER
- NON TOXIC AND ECOFRIENDLY
- 100% RECYCLABLE



**TAMANHOS DISPONÍVEIS (cm.) - AVAILABLE SIZES**

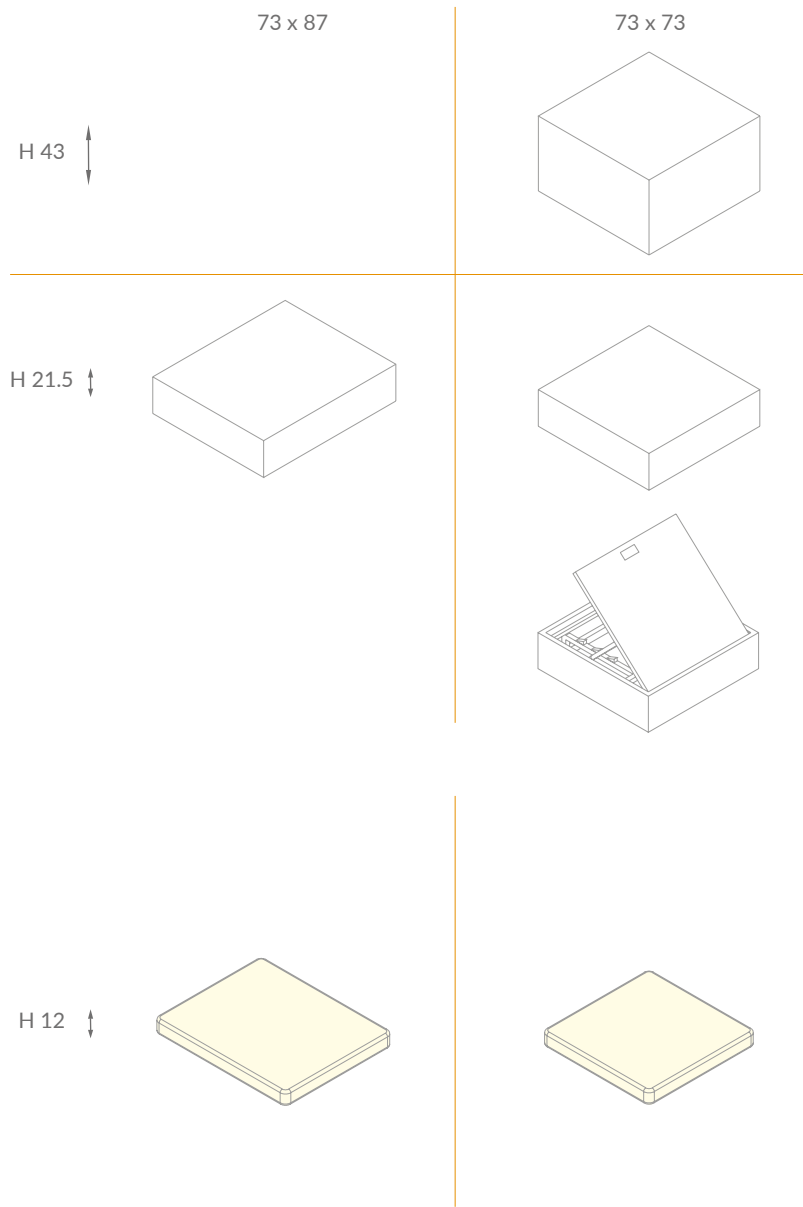

**CORES DISPONÍVEIS - AVAILABLE COLORS**

**Fibra sintética tecida**  
handwoven fiber

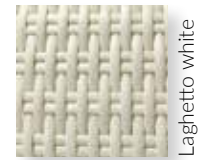

**Almofadas em tecido náutico Sky**  
Nautical Sky fabric cushions

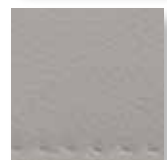





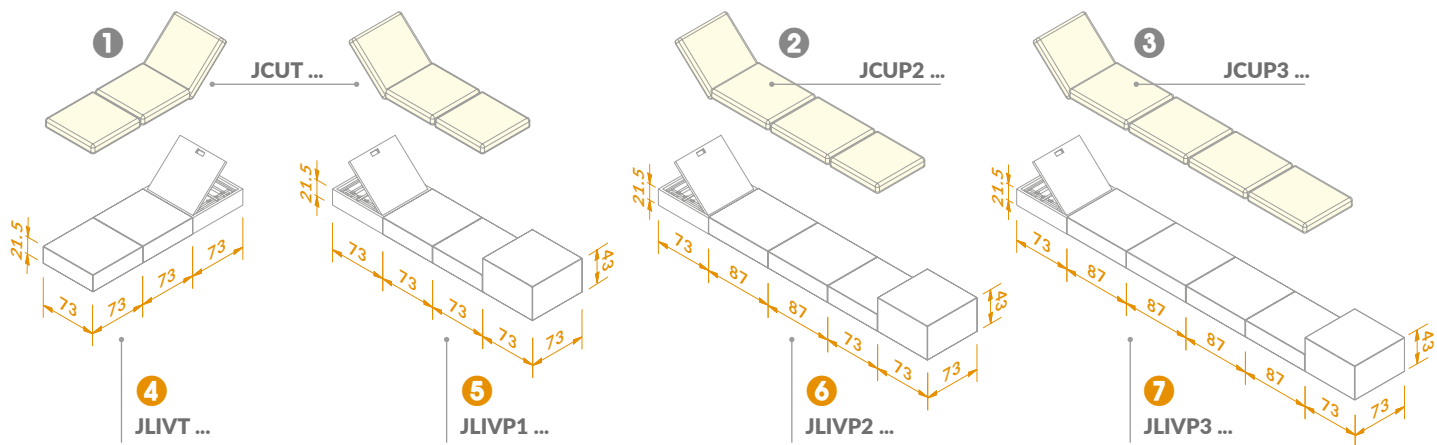



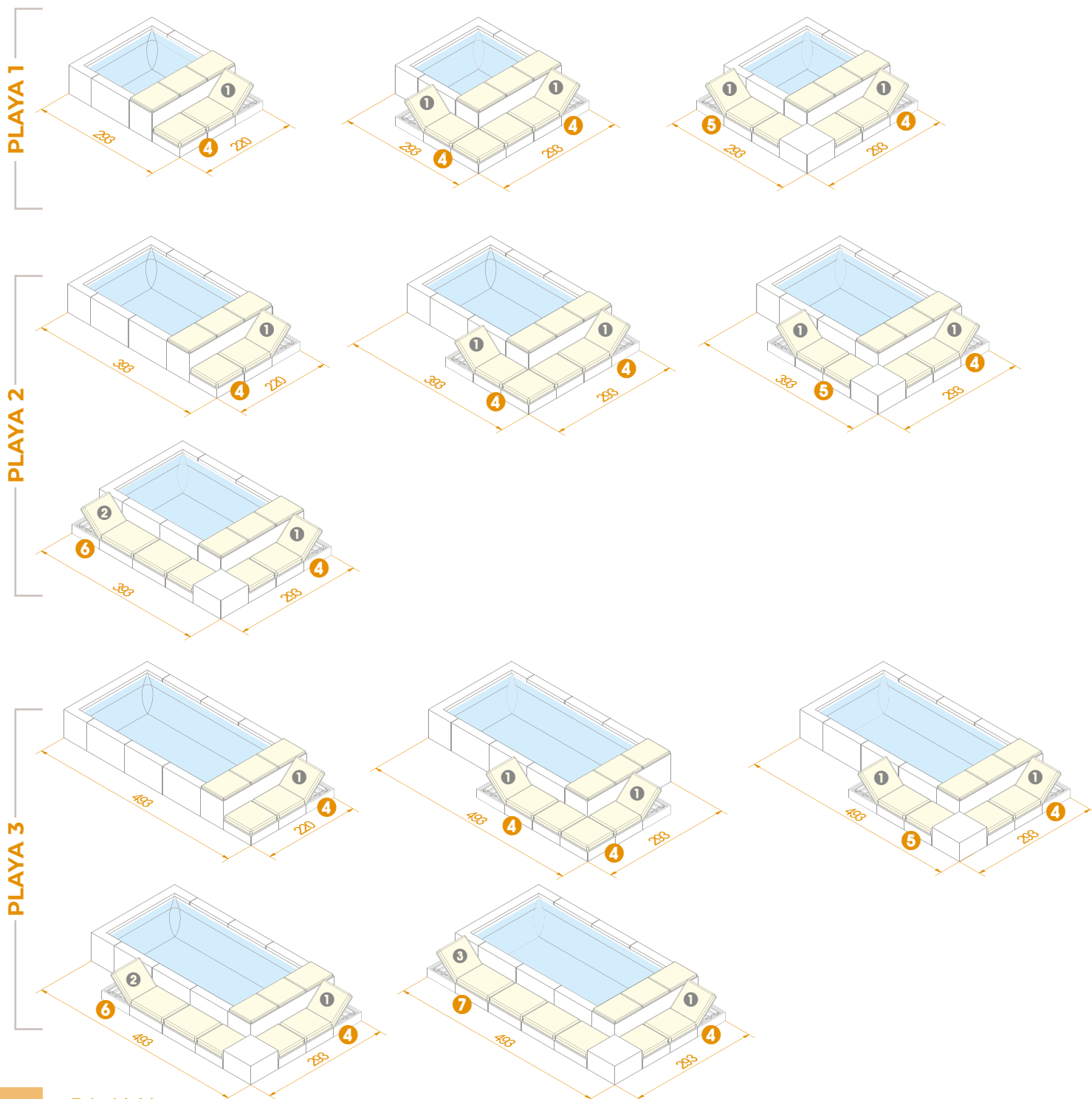











**ATENÇÃO: As tonalidades das cores podem variar.** ATTENTION: Colour shades may vary.

# LIVING - KIT DE ELEMENTOS E ALMOFADA / ELEMENTS KITS - CUSHIONS KITS



## EXEMPLOS DE CONFIGURAÇÃO / CONFIGURATIONS EXAMPLES



MOD.	DESCRIÇÃO - DESCRIPTION	CORES - COLOUR	CÓDIGO - CODE
4	<b>KIT PLAYA LIVING (PARA TODOS OS TAMANHOS)</b> <b>LADO CURTO - 220 X 73 X H. 21,5 CM.</b> PLAYA LIVING KIT (FOR ALL SIZES) - SHORT SIDE	Laghetto white 	<b>JLIVTB</b>
	<b>KIT PLAYA LIVING (PARA TODOS OS TAMANHOS)</b> <b>LADO CURTO - 220 X 73 X H. 21,5 CM.</b> PLAYA LIVING KIT (FOR ALL SIZES) - SHORT SIDE	Grey 	<b>JLIVTG</b>
5	<b>KIT LIVING PARA PLAYA 1 - 293 X 73 X H. 21,5 / H. 43 CM.</b> PLAYA 1 LIVING KIT	Laghetto white 	<b>JLIVP1B</b>
	<b>KIT LIVING PARA PLAYA 1 - 394 X 73 X H. 21,5 / H. 43 CM.</b> PLAYA 1 LIVING KIT	Grey 	<b>JLIVP1G</b>
6	<b>KIT LIVING PARA PLAYA 2 - 394 X 73 X H. 21,5 / H. 43 CM.</b> PLAYA 2 LIVING KIT	Laghetto white 	<b>JLIVP2B</b>
	<b>KIT LIVING PARA PLAYA 2 - 394 X 73 X H. 21,5 / H. 43 CM.</b> PLAYA 2 LIVING KIT	Grey 	<b>JLIVP2G</b>
7	<b>KIT LIVING PARA PLAYA 3 - 494 X 73 X H. 21,5 / H. 43 CM.</b> PLAYA 3 LIVING KIT	Laghetto white 	<b>JLIVP3B</b>
	<b>KIT LIVING PARA PLAYA 3 - 494 X 73 X H. 21,5 / H. 43 CM.</b> PLAYA 3 LIVING KIT	Grey 	<b>JLIVP3G</b>
1	<b>KIT ALMOFADAS (~ 219 X 73 X H. 12 CM.) PARA KIT LIVING MOD. 4 / 5</b> CUSHIONS KIT FOR LIVING KIT MOD.	Natural 	<b>JCUTSN</b>
	<b>KIT ALMOFADAS (~ 219 X 73 X H. 12 CM.) PARA KIT LIVING MOD. 4 / 5</b> CUSHIONS KIT FOR LIVING KIT MOD.	Water 	<b>JCUTSW</b>
	<b>KIT ALMOFADAS (~ 219 X 73 X H. 12 CM.) PARA KIT LIVING MOD. 4 / 5</b> CUSHIONS KIT FOR LIVING KIT MOD.	Brown 	<b>JCUTSB</b>
	<b>KIT ALMOFADAS (~ 219 X 73 X H. 12 CM.) PARA KIT LIVING MOD. 4 / 5</b> CUSHIONS KIT FOR LIVING KIT MOD.	Grey 	<b>JCUTSG</b>
2	<b>KIT ALMOFADAS (~ 320 X 73 X H 12 CM.) PARA KIT LIVING MOD. 6</b> CUSHIONS KIT FOR LIVING KIT MOD.	Natural 	<b>JCUP2SN</b>
	<b>KIT ALMOFADAS (~ 320 X 73 X H 12 CM.) PARA KIT LIVING MOD. 6</b> CUSHIONS KIT FOR LIVING KIT MOD.	Water 	<b>JCUP2SW</b>
	<b>KIT ALMOFADAS (~ 320 X 73 X H 12 CM.) PARA KIT LIVING MOD. 6</b> CUSHIONS KIT FOR LIVING KIT MOD.	Brown 	<b>JCUP2SB</b>
	<b>KIT ALMOFADAS (~ 320 X 73 X H 12 CM.) PARA KIT LIVING MOD. 6</b> CUSHIONS KIT FOR LIVING KIT MOD.	Grey 	<b>JCUP2SG</b>
3	<b>KIT ALMOFADAS (~ 421 X 73 X H 12 CM.) PARA KIT LIVING MOD. 7</b> CUSHIONS KIT FOR LIVING KIT MOD.	Natural 	<b>JCUP3SN</b>
	<b>KIT ALMOFADAS (~ 421 X 73 X H 12 CM.) PARA KIT LIVING MOD. 7</b> CUSHIONS KIT FOR LIVING KIT MOD.	Water 	<b>JCUP3SW</b>
	<b>KIT ALMOFADAS (~ 421 X 73 X H 12 CM.) PARA KIT LIVING MOD. 7</b> CUSHIONS KIT FOR LIVING KIT MOD.	Brown 	<b>JCUP3SB</b>
	<b>KIT ALMOFADAS (~ 421 x 73 x H 12 CM.) PARA KIT LIVING MOD. 7</b> CUSHIONS KIT FOR LIVING KIT MOD.	Grey 	<b>JCUP3SG</b>

## ALMOFADA DE BORDA DE BANHEIRA > POOLSIDE CUSHION

### O QUE É?

É uma almofada na borda da piscina que dá a possibilidade de se deitar ao lado do espelho de água.

É um modelo único para todos os tamanhos de PLAYA.



### WHAT IS IT ?

It is a poolside Cushion which gives the possibility of lying down beside the water mirror.

Unique model for all PLAYA sizes.

MOD.	DESCRIÇÃO - DESCRIPTION	CORES - COLOUR	CÓDIGO - CODE
PLAYA	<b>ALMOFADA PLAYA EM TECIDO SKY NÁUTICO 59 X 218 X H. 5 CM.</b> PLAYA CUSHION NAUTICAL SKY FABRIC FINISH	Natural 	<b>JDVPLALPSN</b>
	<b>ALMOFADA PLAYA EM TECIDO SKY NÁUTICO 59 X 218 X H. 5 CM.</b> PLAYA CUSHION NAUTICAL SKY FABRIC FINISH	Water 	<b>JDVPLALPSW</b>
	<b>ALMOFADA PLAYA EM TECIDO SKY NÁUTICO 59 X 218 X H. 5 CM.</b> PLAYA CUSHION NAUTICAL SKY FABRIC FINISH	Brown 	<b>JDVPLALPSB</b>
	<b>ALMOFADA PLAYA EM TECIDO SKY NÁUTICO 59 X 218 X H. 5 CM.</b> PLAYA CUSHION NAUTICAL SKY FABRIC FINISH	Grey 	<b>JDVPLALPSG</b>



## LÂMINA ISOTÉRMICA > ISOTHERMAL COVER

### O QUE É?

A lâmina isotérmica, concebida para ajudar a funcionalidade do aquecedor, reduzindo a troca de calor dia/noite, também pode ser útil para a versão Playa Mini Piscina para minimizar este fenómeno.

O lâmina isolante é feito de um material flutuante especial e está disponível para todos os tamanhos de piscinas Playa.

O lâmina deve ser colocado na superfície da água durante a noite, mas também é útil durante o dia.

Devido à permeabilidade do material à luz solar, pode atuar como um aquecedor natural em dias de sol.

Também é bom para evitar a contaminação da água com agentes externos quando o tanque não está a ser utilizado.



### WHAT IS IT?

The Isothermal Cover, designed to assist the functionality of the heater by reducing the day/night heat exchange, can also be useful for the Playa Minipiscina version to minimise this phenomenon.

The Isothermal Cover is made of a special floating material and it is available for all Playa water mirror sizes.

The cover must lie over the surface of the water during the night but is useful also during daylight hours, as the material's permeability to the sun's rays acts as a natural heater on sunny days.

It is also excellent for preventing contamination of the water with external agents when the pool is not in use.

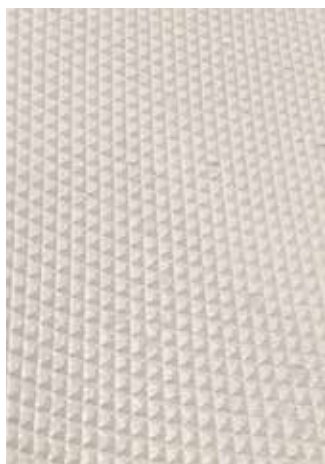

MOD.	DESCRIÇÃO - DESCRIPTION	CÓDIGO - CODE
<b>PLAYA 1</b>	<b>COBERTURA DOBRÁVEL TIPO MOUSSE ISOTÉRMICA PARA PLAYA 1</b> PLAYA 1 ISOTHERMAL COVER	JCOGIDVPLA11G
<b>PLAYA 2</b>	<b>COBERTURA DOBRÁVEL TIPO MOUSSE ISOTÉRMICA PARA PLAYA 1</b> PLAYA 2 ISOTHERMAL COVER	JCOGIDVPLA21G
<b>PLAYA 3</b>	<b>COBERTURA DOBRÁVEL TIPO MOUSSE ISOTÉRMICA PARA PLAYA 1</b> PLAYA 3 ISOTHERMAL COVER	JCOGIDVPLA31G

## O QUE É?

É uma almofada na borda da piscina que dá a possibilidade de se deitar ao lado do espelho de água.

É um modelo único para todos os tamanhos de PLAYA.



## WHAT IS IT ?

The standard cover is made of PVC coated in Trevira fabric and equipped with vent valves and fastening system.

Available to cover all Playa sizes.

MOD.	DESCRIÇÃO - DESCRIPTION	CÓDIGO - CODE
<b>PLAYA 1</b>	<b>COBERTURA STANDARD PARA PLAYA 1</b> PLAYA 1 STANDARD COVER	<b>JCODVPLA1</b>
<b>PLAYA 2</b>	<b>COBERTURA STANDARD PARA PLAYA 2</b> PLAYA 2 STANDARD COVER	<b>JCODVPLA2</b>
<b>PLAYA 3</b>	<b>COBERTURA STANDARD PARA PLAYA 3</b> PLAYA 3 STANDARD COVER	<b>JCODVPLA3</b>

# COBERTURA ISOTÉRMICA DE INVERNO

## > WINTER ISOTHERMAL COVER

OPCIONAL

### O QUE É?













**PLAYA WINTER COVER é a cobertura isotérmica para Playa que isola a mini-piscina mantendo a temperatura da água é constante, reduzindo o consumo de eletricidade.**

É útil em todas as estações, mas é perfeito para o inverno também para uso externo.



### WHAT IS IT ?

**PLAYA WINTER COVER is the isothermal cover for Playa that insulates the spa by keeping the set water temperature constant while reducing electricity consumption. It is useful in all seasons but is perfect for winter, especially for outdoor use.**

MOD.	DESCRIÇÃO - DESCRIPTION	COR - COLOUR	CÓDIGO - CODE
PLAYA 1	<b>PLAYA WINTER COVER para Playa 1</b> <b>dimensões aberta 220 x 220 x 10 cm.</b> <b>1 secção dobrável em duas partes</b> <b>tamanho da secção dobrada: 108,5 x 220 x 20 cm.</b> <b>peso total da cobertura: 24 kg</b>  PLAYA WINTER COVER FOR PLAYA 1 COVER SIZE: 220 X 220 X 10 CM.   N. 1 FOLDED SECTION (TWO PARTS) FOLDED SECTION SIZE: 108,5 X 220 X 20 CM. TOTAL COVER WEIGHT: 24 KG	Natural 	JCORIDVPLA1SN
		Water 	JCORIDVPLA1SW
		Brown 	JCORIDVPLA1SB
		Grey 	JCORIDVPLA1SG
PLAYA 2	<b>PLAYA WINTER COVER para Playa 2</b> <b>dimensões aberta 220 x 320 x 10 cm.</b> <b>2 secções dobráveis em duas partes</b> <b>tamanho de 1 secção dobrada: 78 x 220 x 20 cm.</b> <b>peso total da cobertura: 35 kg - peso por secção: 17,5 kg</b>  PLAYA WINTER COVER FOR PLAYA 2 COVER SIZE: 220 X 320 X 10 CM.   N. 2 FOLDED SECTIONS (TWO PARTS) FOLDED SECTION SIZE: 78 X 220 X 20 CM. TOTAL COVER WEIGHT: 35 KG - WEIGHT PER SECTION: 17,5 KG	Natural 	JCORIDVPLA2SN
		Water 	JCORIDVPLA2SW
		Brown 	JCORIDVPLA2SB
		Grey 	JCORIDVPLA2SG
PLAYA 3	<b>PLAYA WINTER COVER para Playa 3</b> <b>dimensões aberta 220 x 420 x 10 cm.</b> <b>2 secções dobráveis em duas partes</b> <b>tamanho de 1 secção dobrada: 103 x 220 x 20 cm.</b> <b>peso total da cobertura: 46 kg - peso por secção: 23 kg</b>  PLAYA WINTER COVER FOR PLAYA 3 COVER SIZE: 220 X 420 X 10 CM.   N. 2 FOLDED SECTIONS (TWO PARTS) FOLDED SECTION SIZE: 103 X 220 X 20 CM. TOTAL COVER WEIGHT: 46 KG - WEIGHT PER SECTION: 23 KG	Natural 	JCORIDVPLA3SN
		Water 	JCORIDVPLA3SW
		Brown 	JCORIDVPLA3SB
		Grey 	JCORIDVPLA3SG

# PESOS E MEDIDAS > WEIGHTS & SIZES



## PLAYA MINI PISCINA > MINIPOOL

MODELO MOD.	DESCRIÇÃO DESCRIPTION	CÓDIGO CODE	BANCOS cm. PALLET	PESO Kg WEIGHT	N. BANCOS PALLET N°
<b>PLAYA 1</b>	<b>KIT VERSÃO MINI PISCINA - PLAYA 1</b> MINIPOOL VERSION KIT - PLAYA 1	<b>XPLA1BI...1G</b>	<b>80 x 230 x h 170</b>	<b>163</b>	<b>1</b>
<b>PLAYA 2</b>	<b>KIT VERSÃO MINI PISCINA - PLAYA 2</b> MINIPOOL VERSION KIT - PLAYA 2	<b>XPLA2BI...1G</b>	<b>80 x 230 x h 170</b>	<b>191</b>	<b>1</b>



## PLAYA RISCALDATORE e BOLHAS > HYDRO & HEATER

MODELO MOD.	DESCRIÇÃO DESCRIPTION	CÓDIGO CODE	BANCOS cm. PALLET	PESO Kg WEIGHT	N. BANCOS PALLET N°
<b>PLAYA 1</b>	<b>KIT V. AQUECEDOR E BOLHAS - PLAYA 1</b> HYDRO & HEATER VERSION KIT - PLAYA 1	<b>XPLARB1BI...1G</b>	<b>80 x 230 x h 180</b>	<b>178</b>	<b>1</b>
<b>PLAYA 2</b>	<b>KIT V. AQUECEDOR E BOLHAS - PLAYA 2</b> HYDRO & HEATER VERSION KIT - PLAYA 2	<b>XPLARB2BI...1G</b>	<b>80 x 230 x h 180</b>	<b>206</b>	<b>1</b>
<b>PLAYA 3</b>	<b>KIT V. AQUECEDOR E BOLHAS - PLAYA 3</b> HYDRO & HEATER VERSION KIT - PLAYA 3	<b>XPLARB3BI...1G</b>	<b>80 x 230 x h 180</b>	<b>221</b>	<b>1</b>

## KIT DE ELEMENTOS LIVING LIVING ELEMENTS KIT

MODELO MOD.	DESCRIÇÃO DESCRIPTION	CÓDIGO CODE	BANCOS cm. PALLET	PESO Kg WEIGHT	N. BANCOS PALLET N°
4	<b>KIT LIVING PARA PLAYA (PARA TODOS OS TAMANHOS) LADO CURTO</b> - PLAYA LIVING KIT (FOR ALL SIZES) - SHORT SIDE	JLIVT...	100 x 120 x 80 h	28	1
5	<b>KIT LIVING PARA PLAYA 1</b> PLAYA 1 LIVING KIT	JLIVP1...	100 x 120 x 90 h	38	1
6	<b>KIT LIVING PARA PLAYA 2</b> PLAYA 2 LIVING KIT	JLIVP2...	100 x 120 x 105 h	46	1
7	<b>KIT LIVING PARA PLAYA 3</b> PLAYA 3 LIVING KIT	JLIVP3...	100 x 120 x 125 h	54	1

## KIT DE ALMOFADA PARA ELEMENTOS LIVING CUSHION KIT FOR LIVING ELEMENTS

MODELO MOD.	DESCRIÇÃO DESCRIPTION	CÓDIGO CODE	BANCOS cm. PALLET	PESO Kg WEIGHT	N. BANCOS PALLET N°
1	<b>KIT ALMOFADAS PARA KIT LIVING mod. 4 / 5</b> CUSHION KITS FOR LIVING KIT MOD.	JCUTS...	100 x 120 x 60 h	19	1
2	<b>KIT ALMOFADAS PARA KIT LIVING mod. 6</b> CUSHION KITS FOR LIVING KIT MOD.	JCUP2S...	100 x 120 x 70 h	23	1
3	<b>KIT ALMOFADAS PARA KIT LIVING mod. 7</b> CUSHION KITS FOR LIVING KIT MOD.	JCUP3S...	100 x 120 x 90 h	28	1

## COBERTURA ISOTÉRMICA DE INVERNO WINTER ISOTHERMAL COVER

MODELO MOD.	DESCRIÇÃO DESCRIPTION	CÓDIGO CODE	BANCOS cm. PALLET	PESO Kg WEIGHT	N. BANCOS PALLET N°
<b>WINTER COVER PLAYA 1</b>	<b>PLAYA WINTER COVER PARA PLAYA 1</b> PLAYA WINTER COVER FOR PLAYA 1	JCORIDVPLA1S...	80 x 230 x h 110	60	1
<b>WINTER COVER PLAYA 2</b>	<b>PLAYA WINTER COVER PARA PLAYA 2</b> PLAYA WINTER COVER FOR PLAYA 2	JCORIDVPLA2S...	80 x 230 x h 110	70	1
<b>WINTER COVER PLAYA 3</b>	<b>PLAYA WINTER COVER PARA PLAYA 3</b> PLAYA WINTER COVER FOR PLAYA 3	JCORIDVPLA3S...	80 x 230 x h 110	80	1

## PESOS TOTAIS DA BANHEIRA PLAYA PLAYA - TOTAL WEIGHT

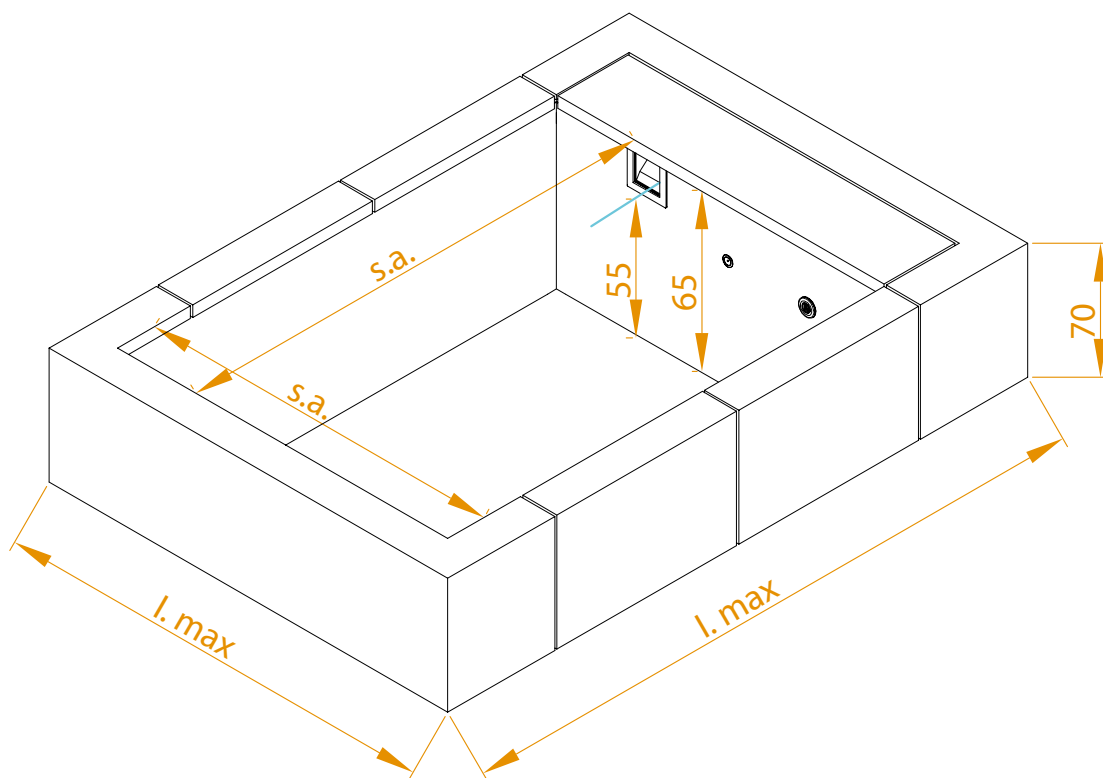

MOD.	CORPO DE ÁGUA water size (m)	SUPERFÍCIE TOTAL overall dimension (m)	PESO TOTAL DEPÓSITO VAZIO total weight of the empty tank (Kg)	PESO TOTAL DEPÓSITO CHEIO total weight of full pool (Kg)
<b>PLAYA 1</b>	1,4 x 1,80	2,20 x 2,20	120	1500
<b>PLAYA 2</b>	2,40 x 1,80	3,20 x 2,20	150	2500
<b>PLAYA 3</b>	3,40 x 1,80	4,20 x 2,20	180	3500



**ATENÇÃO:** Verifique sempre com o seu técnico a capacidade estrutural da superfície onde o reservatório vai ser instalado.  
WARNING: Always check with your technician the structural load bearing capacity of the surface where the pool will be installed.

## DIMENSÕES BANHEIRAS PLAYA PLAYA SIZES

**PLAYA 1**

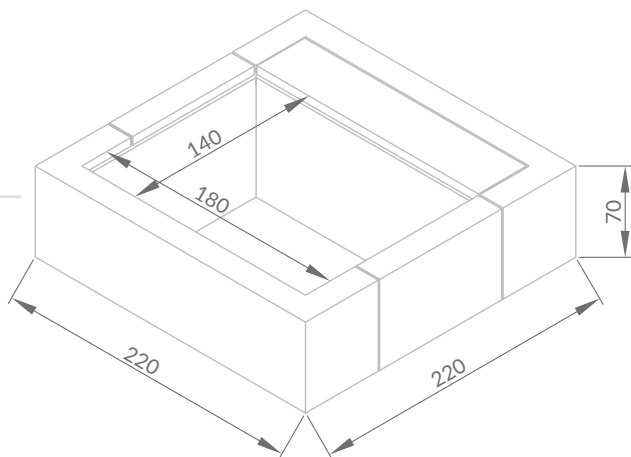

**PLAYA 2**

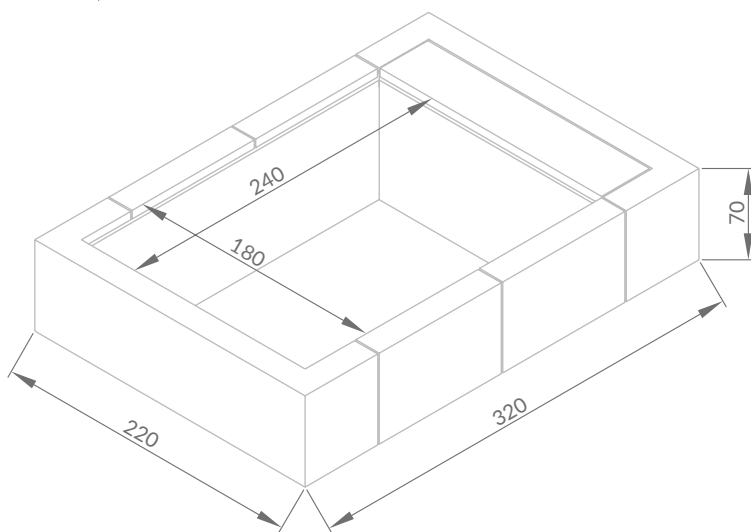

**PLAYA 3**

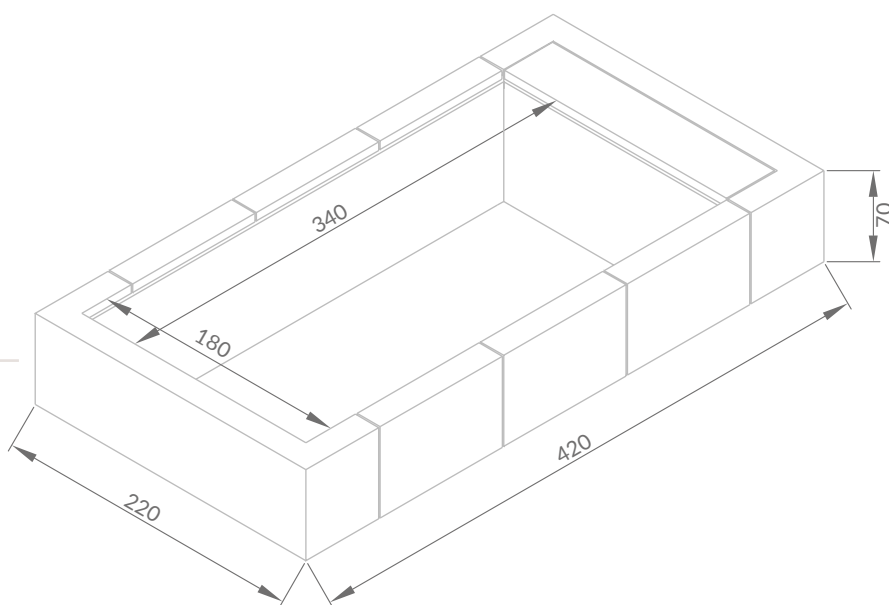

# CONDIÇÕES DE GARANTIA

PISCINE  
LAGHETTO®

Cada Piscine Laghetto é fabricada com materiais seleccionados e de acordo com determinados procedimentos de qualidade.

Todas as piscinas Laghetto estão cobertas por uma garantia de 24 meses.

No que diz respeito às garantias complementares, após registo no prazo de 30 (trinta) dias a contar da data de entrega, através do formulário dedicado no site [www.piscinelaghetto.com](http://www.piscinelaghetto.com), o utilizador final, fornecendo a documentação necessária (fatura ou documento de venda e, se necessário, número de série do Produto), pode solicitar as seguintes garantias complementares

A "lona" e a "estrutura metálica" da piscina modelo "Classic" podem ser objeto de uma garantia de 3 (três) anos.

A "lona" e a "estrutura metálica" das piscinas modelo "Pop!", "DolceVita", "Playa", "Divina", "Divina Infinity", "Ninfea" podem ser objeto de uma garantia de 5 (cinco) anos. As substituições ou reparações efectuadas em conformidade com esta garantia não prolongam o período de garantia do produto de origem, mas beneficiam de uma garantia própria.

Em qualquer caso, a garantia só se aplica se as piscinas, produtos e componentes forem utilizados de forma adequada e correcta e se forem instalados por pessoal qualificado, especializado e certificado pela Fluidra.

A garantia não cobre as utilizações do produto não expressamente previstas pelo fabricante.

A garantia é "à saída da fábrica" e cobre, pelo período de 24 meses ou pelo período de garantia mais longo acima acordado, os custos do material e da mão de obra necessários para a reparação e/ou restauro do produto, que serão efectuados nas instalações da Vescovato (CR), em Ex S.s. Padana Inferiore, 11/C.

A critério inquestionável da Fluidra, caso a reparação ou restauro não seja possível ou não seja rentável, o produto será substituído por outro com características idênticas ou semelhantes.

Todos os custos incorridos pela Fluidra relativamente à reparação e/ou restauro dos bens, efectuados fora do período de garantia, serão sempre suportados pelo cliente.

Uma vez expirado o período de garantia, o custo das reparações e eventuais encargos conexos (por exemplo, custos de envio) serão suportados integralmente pelo comprador.

Após o termo do período de garantia, não é garantida a disponibilidade de materiais e peças sobressalentes para substituição de eventuais peças defeituosas.

O fabricante e/ou o vendedor não podem ser responsabilizados por este facto.

A garantia acima concedida terá início a partir da data de entrega do produto ao cliente final e será válida pelo período indicado nesta tabela de preços (24 meses) ou 3 anos ou 5 anos, desde que o cliente final esteja na posse do documento fiscal comprovativo da compra e o pedido de extensão de garantia seja efectuado no prazo de 30 (trinta) dias a contar da data de compra do Produto.

Ficam excluídos da garantia quaisquer danos causados aos produtos por geada ou utilização inadequada de produtos químicos ou utilização de produtos químicos de marcas não pertencentes à Fluidra, ou de outros fabricantes, não comunicados e especificamente aprovados pela Fluidra.

Estão igualmente excluídos das condições de garantia os defeitos e avarias imputáveis a uma utilização incorrecta dos bens.

Os custos de esvaziamento, enchimento e tratamento químico da água nunca são cobertos pela garantia e, portanto, não podem ser atribuídos à Fluidra. Outras condições de exclusão estão expressamente indicadas no certificado de garantia específico que acompanha o produto e nas condições gerais de venda da Fluidra.

Para que esta garantia seja efectiva, o Comprador deverá apresentar prova da data de compra e recepção do Produto. Para além disso, o Comprador deverá seguir escrupulosamente as instruções do Vendedor contidas na documentação que acompanha o Produto, quando aplicável, consoante a gama e o modelo do Produto.

As peças substituídas ou reparadas ao abrigo desta garantia não prolongam o período de garantia do Produto original, mas têm a sua própria garantia.

## IMPORTANTE:

1 - A lona da piscina é constituída por uma membrana de tecido de poliéster (trevira) revestido de PVC montado numa só peça. Aquando do primeiro enchimento e durante as primeiras semanas de utilização, a membrana da banheira pode escorrer sob a forma de gotas, nomeadamente nos cantos. Trata-se de uma condição fisiológica do material que não afecta de modo algum a estanquidade mecânica e a vida útil da lona e não constitui um defeito. Por conseguinte, não dá direito a qualquer reclamação de garantia para o próprio material. Recomenda-se deixar secar a transudação sem retirar as gotas; o fenómeno desaparecerá em pouco tempo. A duração do fenómeno pode variar em função do local de instalação, da temperatura exterior e/ou da temperatura da piscina e da utilização de produtos de tratamento adequados.

2 - Em determinadas condições ambientais, podem formar-se bolores resistentes no tecido tubular. Estes não afectam a durabilidade nem a resistência do material, não afectam a sua utilização, não constituem um defeito e não dão lugar a qualquer reclamação de garantia.

3 - A lona da piscina pode sofrer alterações na sua cor original ao longo do tempo devido ao seu envelhecimento, à exposição prolongada ao sol e/ou às intempéries e à utilização contínua de produtos químicos de tratamento e/ou limpeza. Este fenómeno não afecta a resistência estrutural do produto, não afecta de modo algum a sua utilização e, por conseguinte, não dá direito a qualquer reclamação de garantia.

4 - A oxidação das partes metálicas devida à falta de manutenção ou a uma manutenção inadequada ou não efectuada de acordo com as instruções do produto Piscine Laghetto e/ou a diligência exigida pela natureza do produto não deve ser considerada como um defeito, não afecta a resistência estrutural do produto, não afecta de modo algum a sua utilização e não dá, portanto, direito a qualquer pedido de substituição ao abrigo da garantia.

5 - Todas as partes de acabamento dos produtos (por exemplo, revestimentos, cantos, tecidos) são maioritariamente feitas à mão. Como tal, certas imperfeições destas partes devem ser consideradas como características intrínsecas e aceites do produto. Não afectam a utilização a que o produto se destina. Não devem ser consideradas como um defeito, não afectam a resistência estrutural do produto, não afectam a sua utilização de forma alguma e, portanto, não dão origem a qualquer reclamação de garantia.

6 - A garantia alargada de 3 ou 5 anos para o tecido e a estrutura metálica não se aplica se for instalado um sistema de eletrólise de sal no produto DolceVita, Divina, Pop ou Classic. Neste caso, o período de garantia é limitado a 2 anos. No produto Playa, a instalação de um sistema de eletrólise de sal e/ou qualquer outro tipo de sistema de filtragem/desinfecção que não seja o original fornecido pela Fluidra no momento da compra do produto, invalida automaticamente a garantia fornecida pelo fabricante.

7 - A garantia não se aplica à borda da piscina de qualquer tipo de piscina DolceVita, Divina, Pop!, Classic se esta for utilizada incorrectamente, ou seja, não estiver de acordo com as instruções de montagem, utilização e/ou manutenção fornecidas com a própria piscina.

Todas as outras informações relativas à garantia (objeto, duração, exclusões, inaplicabilidade, caducidade, responsabilidade por danos) estão incluídas nas CONDIÇÕES GERAIS DE VENDA e, mais pormenorizadamente, nos certificados Piscines Laghetto, nas instruções de instalação e de manutenção que acompanham os produtos.

RESERVAMO-NOS O DIREITO DE MODIFICAR, MESMO SEM AVISO PRÉVIO, A TOTALIDADE OU PARTE DO CONTEÚDO DESTA DOCUMENTO.



## ATENÇÃO

### EXTENSÃO DA GARANTIA | Extended warranty

Para obter a extensão de garantia anunciada neste catálogo, o produto deve ser registado pelo cliente final em [www.piscinelaghetto.com](http://www.piscinelaghetto.com) no prazo de 30 dias a contar da data de entrega da piscina, comprovada por um recibo/fatura fiscal regular.

In order to obtain the extended warranty advertised in this catalogue, the product must be registered by the end customer on [www.piscinelaghetto.com](http://www.piscinelaghetto.com) within 30 days from the date of sale/delivery of the pool, proven by regular fiscal receipt/invoice.

# PLAYA





# WARRANTY CONDITIONS

Each Laghetto pool is manufactured from selected materials and according to certain quality procedures.

Each Laghetto pool is covered by a 24-month guarantee.

As regards additional warranties, upon written request within 30 (thirty) days from the date of purchase/delivery and through the dedicated form on the website [www.piscinelaghetto.com](http://www.piscinelaghetto.com), the end user, providing the necessary documentation (invoice or purchase document and, where required, serial number of the Product) may request the following additional guarantees:

The "liner" and the "metal structure" of the "Classic" swimming pool model may be covered by a guarantee for the duration of 3 (three) years.

The "liner" and the "metal structure" of the "Pop!", "Dolcevita", "Playa", "Divina", "Divina Infinity", "Ninfea" swimming pools models, shall be covered by a guarantee for the duration of 5 (five) years.

In any case, the guarantee shall apply only in the event of proper and correct use of the pools, products and components and on the condition that they are installed by qualified, specialised and Fluidra-certified service personnel.

The warranty does not cover uses of the product not expressly intended by the manufacturer.

The warranty is 'ex-works' and covers, for the period of 24 months or for the longer warranty period as agreed upon above, the costs of the material and labour necessary for the repair and/or restoration of the product, which will be carried out at the premises in Vescovato (CR), ex.s.s. Padana Inferiore, 11/C, Italy. At Fluidra's unquestionable discretion, should repair or restoration not be possible or not be economic, the product shall be replaced with another product having identical or similar characteristics.

All costs incurred by Fluidra with respect to repair and/or restoration of the product, carried out outside of the warranty period, shall always be charged to the customer.

Once the warranty period has expired, the cost of repairs and any related charges (e.g. shipping costs) shall be borne entirely by the customer.

After the expiry of the guarantee period, the availability of materials and spare parts to replace those that may prove to be defective shall not be ensured. No liability in this respect can be charged to the manufacturer and/or to the retailer.

The warranty as granted above shall run from the date of delivery/sale of the product to the end Customer and shall be valid for the period indicated in this price list (24 months) or 3 years or 5 years, on condition that the end Customer is in possession of the fiscal document proving the purchase and the request for extension of the warranty is made within 30 (thirty) days from the date of purchase of the Product.

Any damage caused to the products by frost or inappropriate use of chemicals or use of chemicals of brands not belonging to Fluidra, or of other manufacturers, not disclosed and specifically approved by Fluidra, are excluded from the warranty. Also excluded from the warranty conditions are defects and malfunctions due to improper and/or incorrect use of the goods.

Charges due to emptying, filling and chemical treatment of water are never covered by warranty and therefore cannot be blamed to Fluidra. Other exclusion conditions are expressly stated in the specific warranty certificate accompanying the product and in Fluidra's general terms and conditions of sale.

For this warranty to be effective, the purchaser must provide proof of the date of purchase and receipt of the Product. Furthermore, the Buyer shall scrupulously follow the Seller's instructions contained in the documentation accompanying the Product, where applicable, depending on the range and model of the Product.

Parts replaced or repaired under warranty shall not extend the warranty period of the original Product, but shall have their own warranty period.

## IMPORTANT:

1 - The pool liner consists of a membrane made of polyester fabric (trevira) coated with PVC, assembled in one piece. Temporary phenomena of exudation of the pool liner (dripping), due to the type of material used and the welding process of the pvc liner itself, may be evident in particular at the first filling and in the first weeks of use of the product. This is a physiological condition of the material which in no way affects the mechanical tightness life of the pool liner and does not represent a defect. It therefore does not give any right to warranty claims for the material itself. In the event of dripping, it is recommended to allow the dripping to dry without removing the drops in order to accelerate the closing of the weave of the liner. The duration of the phenomenon may vary depending on the place of installation, the temperature outside and/or in the pool and the use of suitable treatment products.

2 - Under certain environmental conditions, resistant mould may develop on the pool liner. These do not affect either the durability or the strength of the material, do not affect its use in any way, do not represent a defect and do not give rise to any warranty claims.

3 - The pool liner may change in its original colour over time due to ageing, prolonged exposure to sunlight and/or weather conditions and the continuous use of treatment and/or cleaning chemicals. This phenomenon does not affect the structural strength of the product, does not affect its use in any way, and therefore does not give right to any warranty claim.

4 - Oxidation of metal parts due to lack of or inadequate maintenance or maintenance not carried out in accordance with Piscine Laghetto Product instruction manuals and/or the diligence required by the nature of the product are not to be considered a defect, do not affect the structural resistance of the product, do not prejudice its use in any way, and therefore do not give right to any request for replacement under warranty.

5 - All finishing parts of the products (by way of example: panelling, edges, fabrics) are mainly handmade. As a result, certain imperfections in these parts are to be considered as intrinsic and accepted characteristics of the product. They do not affect the use for which the product is intended. They are not to be considered a defect, do not affect the structural strength of the product, do not affect its use in any way, and therefore do not give rise to any warranty claim.

6 - The extended warranty of 3 or 5 years on the pool liner and metal structure does not apply if a salt electrolysis system is installed on the Dolcevita, Divina, Pop or Classic product. In this case the warranty period is limited to 2 years. On the Playa product the installation of a salt electrolysis system and/or any other type of filtration/disinfection system other than the original one supplied by Fluidra at the time of purchase of the product, automatically invalidates the warranty provided by the manufacturer.

7 - The warranty does not apply to the pool edge of any type of Dolcevita, Divina, Pop!, Classic pools if it is used incorrectly, i.e. not in accordance with the assembly, use and/or maintenance instructions supplied with the pool itself.

Any other further details concerning the warranty (object, duration, exclusions, inapplicability, charges, liability for damages) are included in the GENERAL CONDITIONS OF SALE and, in greater detail, in the PiscinesLaghetto certificates included in the installation and maintenance manuals accompanying the products.

WE RESERVE THE RIGHT TO MODIFY, EVEN WITHOUT PRIOR NOTICE, ALL AND/OR PART OF THE CONTENTS OF THIS DOCUMENT.



WARNING

## EXTENDED WARRANTY

In order to obtain the extended warranty advertised in this catalogue, the product must be registered by the end customer on [www.piscinelaghetto.com](http://www.piscinelaghetto.com) within 30 days from the date of sale/delivery of the pool, proven by regular fiscal receipt/invoice

# PLAYA



PISCINE  
**LAGHETTO**<sup>®</sup>

[www.piscinelaghetto.com](http://www.piscinelaghetto.com)

**FICA EM CONTACTO CONNOSCO**  
STAY CONNECTED



**50°**

**1974**  
**2024**

**PLAYA**