

COLECCIÓN 2025
COLLECTION

PLAYA



tu espejo de agua / your own pool

50°

1974
2024

2025

PISCINE
LAGHETTO®

NEW 2025



COLECCIÓN 2025
COLLECTION

PLAYA

PISCINE
LAGHETTO®

Fluidra Commerciale Italia SpA se reserva el derecho de realizar cambios sin compromiso de preaviso. Los productos mostrados en esta lista de precios son únicamente para uso privado.

Cualquier uso público o comercial deberá ser autorizado por Fluidra Commerciale Italia SpA que no asume responsabilidad por la seguridad, filtración o pureza del agua. El comprador está obligado a cumplir con la normativa del país en el que se encuentra la piscina instalada.

Imágenes no contractuales únicamente con fines ilustrativos.

Atención: Los colores indicados en esta lista de precios tienen como única finalidad ilustrar el producto. No hacen referencia a un color concreto, por lo que es recomendable visualizar y haber visualizado directamente los productos originales de Piscine Laghetto y/o muestras de materiales y tejidos.

LA REPRODUCCIÓN INCLUSO PARCIAL DE ESTE CATÁLOGO / LISTA DE PRECIOS ESTÁ PROHIBIDA

Fluidra Commerciale Italia SpA reserves the right to make changes without prior notice. The products illustrated in this price list are for private use only.

Any public or commercial use has to be authorized by Fluidra Commerciale Italia SpA, which does not take responsibility for safety, filtration or purity of water. The purchaser is obliged to observe the regulations of the country in which the pool is installed.

Non-contractual images for illustrative purposes only.

Please note: The colours shown in this price list are for the sole purpose of illustrating the product. They do not refer to a specific colour. We therefore recommend that you view the products and/or the original Piscine Laghetto material and fabric samples directly.

REPRODUCTION, EVEN PARTIAL, OF THIS CATALOGUE / PRICE LIST IS FORBIDDEN

NEW 2025

LAGHETTO APP



LAGHETTO

LAGHETTO APP

La nueva App Piscine Laghetto está disponible para todas las minipiscinas equipadas con caja centralita. Todo lo que necesitas es una conexión Wi-Fi para poder gestionar muchas funciones de forma remota con total relajación.

¿QUÉ PUEDES HACER?

- Ver el estado de tu piscina en tiempo real.
- Ajustar la temperatura.
- Monitorear el consumo en tiempo real.
- Establecer ciclos de filtración e iluminación.
- Monitorear la tendencia de temperatura de las últimas 24 horas.
- Recibir notificaciones en caso de anomalías.
- Recordatorio de actividades de gestión de minipiscinas.

Desde la App Laghetto también es posible tener acceso a la documentación técnica y manuales relacionados de toda la línea de minipiscinas Piscine Laghetto.

LAGHETTO APP

The new Piscine Laghetto App is now available for all mini-pools equipped with a control box.

All you need is a Wi-Fi connection to manage many functions remotely in total relaxation.

WHAT CAN YOU DO?

- View the real-time status of your pool.
- Adjust the temperature.
- Monitor energy consumption in real time.
- Set filtration cycles and lighting.
- Track temperature trends over the past 24 hours.
- Receive notifications in case of anomalies.
- Get reminders for mini-pool maintenance tasks.

itionally, the Laghetto App provides access to technical documentation and user manuals for the entire Piscine Laghetto mini-pool range.

DOWNLOAD NOW !



| | PAGINA |
|--|--------|
| UNA HISTORIA FAMILIAR A family history | 4 |
| PLAYA VERSIÓN MINIPISCINA Playa - Minipool version | 22 |
| PLAYA VERSIÓN CALENTADOR Y BURBUJAS Playa - Hydro and heater version | 24 |
| ACCESORIOS Accessories | 28 |
| PESOS Y MEDIDAS Weights and sizes | 36 |
| ANEXOS TÉCNICOS Technical drawings | 38 |
| GARANTÍA Warranty | 40 |



ATENCIÓN

EXTENSIÓN DE GARANTÍA / Extended warranty

Para obtener la extensión de garantía anunciada en este catálogo, el producto debe estar registrado por cliente final en el sitio web www.piscinelaghetto.com dentro de los 30 días siguientes a la fecha de entrega de la piscina, acreditándolo mediante recibo/factura fiscal legal

In order to obtain the extended warranty advertised in this catalogue, the product must be registered by the end customer on www.piscinelaghetto.com within 30 days from the date of sale/delivery of the pool, proven by regular fiscal receipt/invoice.

Todo el contenido de esta comunicación, incluidos los textos, gráficos, diseño, fotografías, pertenecen, a menos que sea especificado en contra, a Fluidra Commerciale Italia SpA y no puede ser reproducido de ninguna manera, publicado, comercializado, distribuido, transmitido y en cualquier caso utilizado por terceros sin autorización previa escrito por Fluidra Commerciale Italia SpA. Las marcas, logotipos y nombres de Fluidra Commerciale Italia SpA, sus socios y/o los terceros pertenecen a sus respectivos dueños y están protegidos por las normativas vigentes en materia de derechos de autor, patentes y propiedad intelectual. Cualquier infracción será perseguida conforme a la ley.

All the contents of this communication, including text, graphics, layout, photographs, belong, unless otherwise specified, to Fluidra Commerciale Italia SpA and may not in any way be reproduced, published, marketed, distributed, transmitted or in any way used by third parties without prior written authorisation from Fluidra Commerciale Italia SpA. The trademarks, logos and names of Fluidra Commerciale Italia SpA, its partners and/or third parties belong to their respective owners and are protected by current copyright, patent and intellectual property laws. Any violation will be prosecuted according to the law.

UNA HISTORIA FAMILIAR

A FAMILY HISTORY

50
1974
2024

Laghetto
PISCINE

La historia de Piscine Laghetto comenzó en un bochornoso verano de Cremona: era 1974 y en el patio de Agrisilos, una empresa productora de lonas agrícolas, apareció una piscina redonda de lona de goma con un anillo hinchable para que los hijos de los propietarios pudieran jugar y refrescarse en el caluroso verano padano.

«LAS GRANDES IDEAS A MENUDO SURGEN POR CASUALIDAD»

Se acababa de crear la primera Laghetto.

Una idea sencilla que se reveló ganadora desde el principio, atrayendo de inmediato la atención de todo el mundo, hasta el punto de que se registró inmediatamente la patente n.º 168558.

Eran años de bienestar y crecimiento económico, y la idea de una piscina de jardín fácil de hacer, bonita y duradera conquistó al público hasta tal punto que Piscine Laghetto se convirtió rápidamente en la marca de referencia para las piscinas residenciales elevadas.

La historia de Piscine Laghetto es una historia de éxito, de gran intuición, de proyectos siempre nuevos y vanguardistas, caracterizados por la atención a la calidad y al servicio, sin perder nunca de vista el estilo y el diseño italianos.

Con su amplia gama de productos caracterizados por un diseño único e inconfundible y en 50 años de historia, Piscine Laghetto ha entrado en los hogares y jardines de 250.000 familias de todo el mundo.



1974

PISCINE LAGHETTO®

“GREAT IDEAS OFTEN ARISE BY CHANCE”

The story of Piscine Laghetto began in a muggy Cremona summer: it was 1974 and in the courtyard of Agrisilos, a company producing tarpaulins for agriculture, a round rubberised sheet swimming pool with an inflatable ring appeared for fun to let the owners' children play and cool off in the heat of the Po Valley summer.

The first Laghetto had just been created.

A simple but winning idea has drawn everyone's attention, to such an extent that patent No. 168558 was immediately filed.

Those were years of prosperity and economic growth and the idea of a garden swimming pool that was easy to build, beautiful and durable won over the public: in a short time Piscine Laghetto became the reference brand for above ground residential swimming pools.

The Piscine Laghetto story is a story of success, of great intuition, always new and avant-garde projects, characterised by attention to quality and service, without ever losing sight of Italian style and design.

During the last 50 years Piscine Laghetto has entered the homes and gardens of 250,000 families all over the world with its vast range of products characterised by a unique and unmistakable design.



CLASSIC



AÑOS 80'

BLUESPRING



AÑOS 90'

DOLCEVITA



2007

POP!



2014

PLAYA



2014

LA EMPRESA > THE COMPANY

PISCINE LAGHETTO® siempre se ha distinguido por la capacidad de captar y anticipar las tendencias y expectativas de sus clientes, tratando de proponer productos técnicamente excelentes y al mismo tiempo icónicos y de diseño.

El servicio de asistencia posventa es otra de las prioridades de la empresa, para que quienes elijan un producto Laghetto puedan disfrutar de su piscina con facilidad, seguridad y sin preocupaciones desde el primer día.

Desde 2017 Agrisilos – Piscine Laghetto forma parte del **GRUPO FLUIDRA**, grupo multinacional española que cotiza en Bolsa, líder mundial en el sector de la piscina y el bienestar, que en 2019 entró en IBEX 35, la lista de las 35 empresas más capitalizadas de España.



Piscine Laghetto® has always stood out for its ability to understand and anticipate the trends and expectations of its customers, striving to offer products that are technically excellent and at the same time iconic and design-oriented.

The after-sales service is another of the company's priorities, so that those who choose a Laghetto product can enjoy their pool easily, safely and without worries from day one.

Since 2017, Agrisilos - Piscine Laghetto has become part of the Fluidra Group, a listed Spanish multinational group, world leader in the pool and wellness sector, which in 2019 entered IBEX 35, the list of the 35 most capitalised companies in Spain.

FLUIDRA

PISCINE
LAGHETTO®

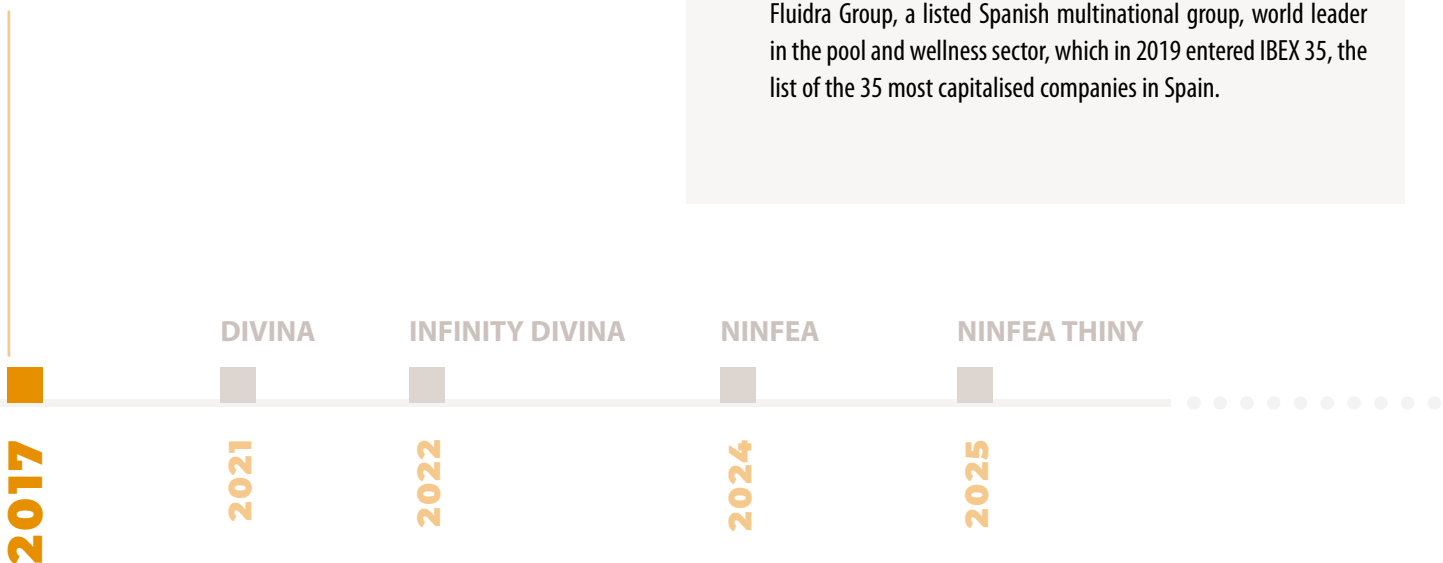



El departamento de producción de Piscine Laghetto se encuentra desde siempre en la instalación de Vescovato (CR).

Aquí la empresa ocupa una superficie total de unos 10.000 metros cuadrados, que incluye la zona de producción, parte del almacén y las oficinas.

Para ofrecer a sus clientes el mejor servicio posible, la empresa ha invertido en los últimos años en la ampliación de la zona de almacenamiento y expedición, garantizando así una mayor fiabilidad y puntualidad incluso en plena temporada.

¡ NUESTRO ENFOQUE Y LA CALIDAD !

QUALITY IS OUR FOCUS !

The production department of Piscine Laghetto has always been located in the plant of Vescovato (CR). Here the company covers a total area of around 10,000 square metres, in which the production area, part of the warehouse and the offices are located.

In order to offer the best service to its customers, the company has recently invested in the expansion of the storage and shipping area, which will allow us to be more reliable and punctual during high season.

ITALIA Y DISEÑO > ITALY AND DESIGN

«Somos conscientes de crear nuevos mundos y nuevos conceptos de estilo».

Desde el nacimiento de la marca, Piscine Laghetto ha sido disruptiva en el mundo de la piscina y más allá.

El fuerte ADN italiano del arte, la cultura, el diseño y la genialidad se encuentra en el diseño de todos los productos.

A lo largo de los años, la creatividad de la empresa ha llevado a una «actualización» del propio producto, actualizándolo y renovándolo en términos de diseño, imagen y mercado destinatario.

Para Piscine Laghetto, la piscina se convierte así en un mueble que encaja perfectamente en el jardín, bajo un porche, en una terraza o incluso en el interior de la casa.

Un nuevo concepto de «amueblar con agua» se impone por su originalidad, elegancia y singularidad y proyecta la esencia del producto fuera del mundo de la piscina.

No solo un objeto de verano que presentar para completar un ambiente exterior, sino el corazón de un proyecto innovador de diseño y mobiliario que se convierte en transversal a todas las estaciones y ambientes.



"We are conscious of creating new worlds and new styles".

Since the birth of the brand, Piscine Laghetto has been disruptive in the swimming pool world and beyond.

The strong Italian DNA of art, culture, design and geniality can be found in the design of all products.

Over the years, the company's creativity has led to an upgrade and renewal of the product itself, in terms of design, image and target market.

The swimming pool becomes a piece of furniture that fits pleasantly into the garden, a porch, a terrace or even inside the home.

A new concept of "furnishing with water" imposes itself with its originality, elegance and uniqueness, projecting the essence of the product outside the pool world.

The pool becomes not just a summer object that completes an outdoor environment, but the heart of an innovative design and furnishing project.

This way it becomes transversal to all seasons and environments.

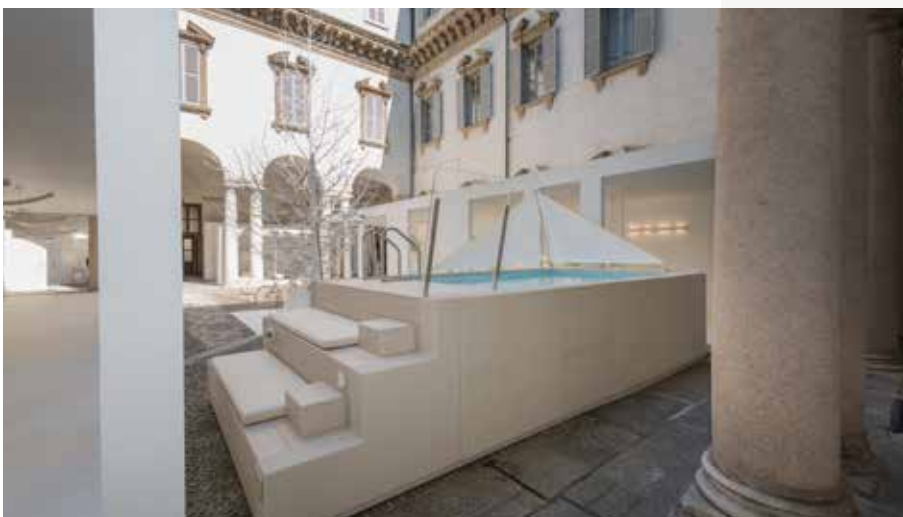



PISCINE
LAGHETTO[®]

Esta nueva forma de concebir el producto es fruto de años de presencia activa en las principales ferias del sector del mueble, Eventos del Fuorisalone del Mobile con importantes instalaciones futuristas y cooperaciones prestigiosas, hasta la experiencia significativa de 2022 a 2023 de un Showroom en Milán Brera, punto de referencia y corazón del diseño internacional. En otoño de 2023 la empresa ha decidió dotar a su sede en Vescovato de una gran showroom abierto a sus revendedores y concebido como espacio inspirador para la difusión del diseño de piscinas Laghetto.

La entrada de la empresa en el grupo multinacional español Fluidra ha permitido ampliar sus mercados de referencia a escala mundial, sin perder nunca su **italianidad, que siempre ha sido la esencia de Piscine Laghetto.**

¡ NUESTRA ALMA ES TODA ITALIANA ! OUR SOUL IS ALL ITALIAN !

This new way of conceiving the product is the result after years of active presence at the main furnishing sector fairs, Fuorisalone del Mobile events with important futuristic installations and prestigious co-operations, up to the significant experience from 2022 to 2023 of a Showroom in Milano Brera, a reference point and heart of the international Design. In autumn 2023 the company decided to equip its Vescovato headquarters with a large showroom open to its dealers and conceived as an inspirational space for the diffusion of Piscine Laghetto design.

The company's entry into the Spanish multinational group Fluidra has allowed it to expand its reference markets on a global scale, without ever losing **the distinctive Italian character that is the essence of Piscine Laghetto.**



ITALIA Y DISEÑO > ITALY AND DESIGN

PLAYA



UN SALÓN DE AGUA

PLAYA: piscina refinada y modulable perfecta para la terraza, en el jardín se convierte en un objeto de decoración y en la casa original salón de agua.

El suave masaje con aire, la agradable agua caliente y las fibras tejidas a mano lo convierten en un producto único.

El accesorio opcional Living, con sus suaves cojines, transforma cualquier ambiente en un agradable oasis de bienestar.

Playa es el sueño de aquellos a los que les gusta vivir en contacto con el agua, disfrutando del placer de su cercanía a cualquier hora del día.

Solarium en la paz de la mañana, ambiente de juego para los niños por la tarde, aperitivo relax al atardecer, rincón exclusivo de conversación por la noche.

Versátil, fácil y rápida de instalar, Playa se puede personalizar con diferentes colores y composiciones.



A WATER LIVING

PLAYA: a refined and modular pool perfect for a terrace, in the garden it becomes a furnishing object, and inside the house, a true water lounge.

The gentle air massage, the pleasant heated water and hand-woven fibres, make it a unique product.

The optional Living accessory, with its soft cushions, transforms any room into a pleasant oasis of well-being.

Playa is the dream of those who love living in contact with water, enjoying the pleasure of its proximity at any time of day.

It is sunbathing in the peace of the morning, children's bathing in the afternoon, aperitif relaxation at sunset, exclusive place for conversation in the evening.

Versatile, easy and quick to install, Playa can be customised with different colours and compositions.



PLAYA

¿QUÉ ES PLAYA? > WHAT IS PLAYA?

PLAYA® es una piscina icónica nacida del gran diseño italiano.

Compuesta por una estructura modular y declinable en 3 dimensiones, está realizada con elementos prefabricados y oportunamente ensamblados en obra que sostienen la lona de la piscina: una membrana tensoestructural impermeable que se suministra ya soldada y perforada para acoger los accesorios internos de la piscina.

Las dimensiones reducidas permiten instalar Playa tanto en el jardín como en espacios más reducidos, como terrazas, áticos, pérgolas, sino también dentro de la casa.

PLAYA®, independientemente de la versión, debe colocarse sobre una superficie de soporte adecuada para soportar el peso del agua (de 1200 a 3000 l) y de la propia estructura de la piscina.

PLAYA® is an iconic pool born of great Italian design.

Composed of a structure that can be modulated and declined in 3 dimensions, it is made of prefabricated elements that are suitably assembled on site to support the pool cover: a waterproof tensile-structural membrane that is supplied already welded and perforated to accommodate the pool's internal accessories.

Its compact dimensions allow Playa to be installed both in the garden and in smaller spaces, such as terraces, penthouses, pergolas or even indoors.

Regardless of the version, **PLAYA®** must be placed on a support surface suitable for supporting the weight of the water (1200 to 3000 L contained) and of the pool structure itself.



UNO PARA CADA DESEO

ONE PLAYA FOR EVERY WISH !

Puede elegir entre las versiones «**Minipiscina**» o «**Calentador y burbujas**» para dar forma a un modelo perfecto para cada necesidad.

You can choose between the “**Mini Pool**” or “**Heater and Bubbles**” versions to give shape to a model that is perfect for every need.

MINIPISCINA

El estilo, el diseño y la elegancia de Playa: el placer de estar en el agua.

MINIPOOL version

Style, design and elegance of Playa: the pleasure of simply being in the water.



CALENTADOR Y BURBUJAS

Con el agua caliente y el agradable masaje de aire Playa se convierte en una experiencia de bienestar total.

HYDRO AND HEATER version

With heated water and pleasant air massage Playa becomes a total wellness experience.



PLAYA

| MOD. | ESPEJO DE AGUA water size (m) | DIMENSIONES TOTALES overall sizes (m) | ALTURA AGUA water height (cm) | ALTURA TOTAL total height (cm) | VOLUMEN (L) |
|----------------|-------------------------------------|---|-------------------------------------|--------------------------------------|----------------|
| PLAYA 1 | 1,4 x 1,80 | 2,20 x 2,20 | 55 | 70 | 1200 |
| PLAYA 2 | 2,40 x 1,80 | 3,20 x 2,20 | 55 | 70 | 2000 |
| PLAYA 3 | 3,40 x 1,80 | 4,20 x 2,20 | 55 | 70 | 3000 |

Nota: Playa 3 solo está disponible en la versión Calentador y Burbujas.

Nota: Playa 3 is available as Hydro and Heater version only.

medidas indicativas (no vinculantes) the measures are indicatives

LOS DETALLES DEL KIT PISCINA

POOL KIT DETAILS

ESTRUCTURA > STRUCTURE

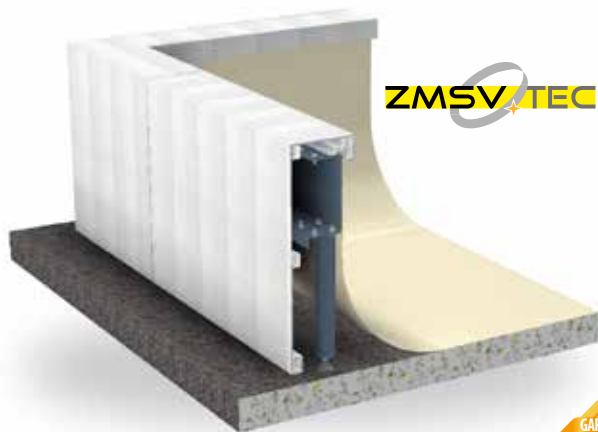

ESTRUCTURA

La estructura de Playa, específicamente estudiada y diseñada por las oficinas técnicas de Laghetto, está hecha de acero Magnelis con revestimiento en polvo. (tecnología ZMSV-TEC).

Este tratamiento especial permite una mayor resistencia a la corrosión.

En general, la calidad de los materiales empleados garantiza fiabilidad constructiva y duración en el tiempo.

El pie del enrejado y toda la tornillería son de acero inoxidable.

En detalle:

LARGUERO LADO SKIMMER

Acero inoxidable AISI304 con recubrimiento en polvo.

LARGUEROS ENREJADO

Acero zinc magnesio con revestimiento en polvo.

TORNILLERÍA

Acero inoxidable A4.



STRUCTURE

The structure of Playa, specifically studied and designed by Laghetto's technical offices, is made of Magnelis steel with a powder coating (ZMSV-TEC technology).

This special treatment allows greater resistance against corrosion.

In general, the quality of the materials used guarantees constructive and operational reliability over time.

The trellis foot and all hardware are made of stainless steel.

In detail:

SKIMMER METAL STRUT

Powder coated AISI304 stainless steel.

METAL STRUT

Zinc magnesium steel powder coated.

NUTS AND BOLTS

A4 stainless steel.

TEJIDO > LINER



TEJIDO

Las lonas de piscina Playa están hechas de tejido Trevira revestido de 850 g/m², un producto exclusivo de Piscine Laghetto.

La lona, membrana tensoestructural altamente resistente a la tracción, es sucesivamente tratada anti-UV gracias a la utilización de aditivos especiales que limitan exponencialmente el deterioro del propio material.

La lona Playa se prueba para resistir a las pruebas de tracción más extremas (300 kg cada 5 cm).

La amplia experiencia de Piscine Laghetto en la producción y elaboración de lonas para piscinas es sinónimo de calidad y fiabilidad absolutas.

Casi 50 años de investigación y desarrollo, junto con una estrecha colaboración entre proveedores de tejidos cuidadosamente seleccionados, han dado lugar a la formulación de lonas para piscinas estructural y químicamente específicas.

Las máquinas soldadoras, corazón palpitante del departamento de producción, han sido especialmente estudiadas y realizadas para responder a las exigencias tecnológicas y productivas de la empresa.

Por ello, cada lona se solda específicamente para ofrecer la máxima resistencia a diversas tensiones.

Gracias a ello, los productos Laghetto son únicos y se contradistinguen del resto del mercado.



LINER

Playa pool liners are made from 850 g/sqm coated Trevira fabric, an exclusive Piscine Laghetto product.

The liner, a highly tensile-resistant membrane, is subsequently treated anti-UV thanks to the use of special additives that exponentially limit the ageing of the material. The Playa liner is tested to withstand the most extreme tensile tests (300 kg every 5 cm).

Piscine Laghetto's vast experience in the production and processing of pool liners it's a synonym of absolute quality and reliability.

50 years of research and development, together with a close collaboration between carefully selected fabric suppliers, have led to the formulation of sheets that are structurally and chemically specific for the swimming pool sector.

The welding machines, the beating heart of the production department, are specifically designed and manufactured to meet the company's technological production requirements.

Each liner is therefore specifically welded for maximum resistance to various stresses, giving Laghetto products their unique quality and efficiency that distinguish them from the rest of the market.

LOS DETALLES DEL KIT PISCINA

POOL KIT DETAILS

PANELES > PANELS



PANELES PLAYA

La característica distintiva de Playa son los paneles que la convierten en un producto de diseño único.

Los paneles consisten en una estructura de aluminio pintado sobre la que se teje a mano una fibra sintética de polipropileno obtenida por extrusión.

La artesanía confiere a cada piscina un aspecto único, que la diferencia en el mercado.

Este material de larga duración es particularmente resistente a los diversos agentes atmosféricos y se ha probado la resistencia a los rayos UV para una exposición de más de 3000 horas.

También es muy resistente a los grandes cambios de temperatura. Su mantenimiento es sencillo, así como su limpieza, que se realiza con detergentes neutros no agresivos.

PANELS

A distinctive feature of Playa, the panels make it a uniquely designed product.

The panelling consists of a painted aluminium structure onto which a synthetic polypropylene fibre obtained by extrusion is woven by hand.

The craftsmanship gives each pool a unique appearance, differentiating it on the market.

This durable material is particularly resistant to various atmospheric agents and has been tested for UV resistance for an exposure of over 3000 hours.

Resistance to wide temperature variations is also excellent. Maintenance is easy as well as cleaning, to be done with neutral non-aggressive detergents.

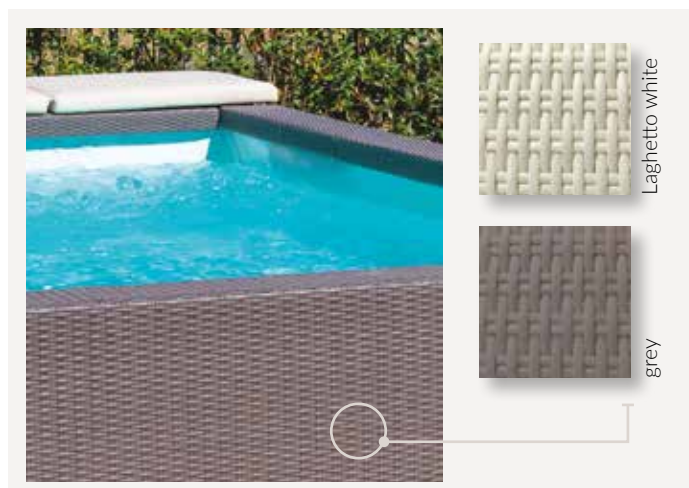

SISTEMA DE FILTRACIÓN > FILTRATION

SISTEMA DE FILTRACIÓN PLAYA

Piscine Laghetto, que forma parte del Grupo Fluidra, (empresa líder en el mundo para el suministro de equipos para piscinas), aprovecha la experiencia de la empresa matriz para equipar sus piscinas con sistemas de filtración y tratamiento de agua con una calidad de construcción indiscutible y el mejor rendimiento del mercado. Conscientes de la importancia de la calidad del agua, los sistemas de filtración Playa están dimensionados adecuadamente para garantizar el máximo grado de limpieza e higiene.

El sistema de filtración Playa está compuesto por:

- 1 skimmer de pared (con cesta prefiltro);
- 2 cartuchos filtrantes (uno de ellos de repuesto);
- 1 bomba de recirculación.

De serie: placa de aspiración y cepillo para la limpieza del fondo.



La versión **MINIPISCINA** está equipada con una bomba síncrona de 12V con imán permanente de clase II de 120W. Caudal máximo: 5500 l/h con transformador.



En la versión **CALENTADOR Y BURBUJAS** la bomba de recirculación específica está integrada en la caja centralita.

En ambas versiones toda la tecnología está escondida en el armario de cabecera dejando así limpio y esencial el diseño de Playa.

PLAYA FILTRATION SYSTEM

As part of the Fluidra Group, one of the world's leading suppliers of swimming pool equipment, Piscine Laghetto takes advantage of the parent company's experience to equip its pools with filtration and purification systems of undisputed construction quality and top market performance. Aware of the importance of water quality Playa's filtration systems are adequately dimensioned to guarantee maximum cleanliness and hygiene.

The Playa filtration system consists of:

- n.1 wall skimmer (complete with pre-filter basket);
- n.2 filter cartridges (one of which as spare part);
- n.1 recirculation pump.. Supplied with: suction plate and brush for cleaning the bottom.

The MINIPOL version is equipped with a 12V synchronous pump with permanent magnet class II 120W. Maximum flow rate: 5500 l/h complete with transformer.

In the HYDRO AND HEATER version the specific recirculation pump is integrated in the control box.

In both versions all the technology is concealed in the head locker, leaving the Playa's design clean and essential.

CAJA CENTRALITA > CONTROL BOX



CAJA CENTRALITA (PLAYA V. CALENTADOR/BURBUJAS)

Este innovador sistema específico para la versión Playa calefactor y burbujas ofrece al usuario la doble posibilidad de disfrutar de un agradable masaje con aire y del sistema de calefacción, que permite alargar la temporada de uso varias semanas.

La caja centralita, módulo técnico alojado en el armario de la cabecera, integra:

- **Bomba de recirculación** de inducción de 230V y 115W con un caudal máximo de 7000 l/h y una altura máxima de 3 m;
- **Calentador eléctrico** de 230V de 2KW con protección térmica rearmable; capacidad del calentador: +15 °C garantizados respecto a la temperatura de la versión no climatizada (dato válido con cubierta isotérmica instalada, de serie en esta versión, y funcionamiento 24/24 h)
- **Sistema de masaje por aire con Blower** a 230V, absorción de 700W, caudal máximo 70 m³/h y presión máxima 190 mbar;
- **Transformador** clase II 230V/12V 10VA para la alimentación de faro led blanco.

La centralita se completa **con una pantalla con teclado** para la gestión de la temperatura del agua, los ciclos de filtración, el soplador para el masaje de aire y el encendido de la luz led. **Todas estas funciones también se pueden gestionar a través de la App Laghetto.**

CONTROL BOX (PLAYA HYDRO & HEATER VERSION)

This innovative system specific for the Playa Hydro & Heater version gives the user the dual possibility of enjoying a gentle air massage and the heating system, which allows to extend the season of use by several weeks.

The control box, a technical module housed in the head locker, integrates:

- 230V 115W induction recirculation pump with a maximum flow rate of 7000 l/h and a maximum head of 3 m;
- 230V 2KW electric heater with resettable thermal protection; heater capacity: +15 °C guaranteed compared to the temperature of the unheated version (data valid with isothermal cover installed, standard in this version and 24-hour operation)
- Air massage system with 230V blower, 700W absorption, maximum flow rate 70 mc/h and maximum pressure 190 mbar;
- Class II 230V/12V 10VA transformer for powering the white LED spotlight.

The control unit is complete with display with keypad for managing water temperature, filtration cycles, air massage blower and LED light switch-on.

All of these features can also be managed via the Laghetto App.

LOS DETALLES DEL KIT PISCINA

POOL KIT DETAILS

FAROS LED > LED SPOTS



FARO LED BLANCO

Cada Playa incluye de serie un faro led blanco de la línea Laghetto que proporciona a la piscina juegos de luz impactantes, tanto de día como de noche.

Este faro combina un rendimiento luminoso de alto rendimiento con un consumo eléctrico reducido (menos de 4 W) y una gran durabilidad.



En la versión MINIPISCINA, el encendido se realiza mediante un interruptor situado en el interior del armario de cabecera.



En la versión CALENTADOR Y BURBUJAS el faro lo enciende el usuario con la App Laghetto o directamente en la piscina, mediante un botón discretamente integrado en la lona de revestimiento interior, al igual que el botón para encender el masaje de aire. El transformador para la alimentación del faro (clase II 230V/12V 10VA) se aloja, con el resto del sistema para esta versión de Playa, en la caja de la centralita alojada en el interior del armario de cabecera.

WHITE LED SPOT

Each Playa comes standard with a white LED spotlight from the Laghetto line, which gives the pool an impressive light effect, both during the day and at night.

This spotlight combines high-performance light output with low power consumption (less than 4 W) and great durability.

In the MINIPOOL version, it is switched on with a button located inside the head locker.

In the HEATER AND BLOWER version, the spotlight is switched on by the user by the Laghetto App or directly in the pool by a button discreetly integrated into the inner liner as is the air massage switch. The transformer for powering the spotlight (class II 230V/12V 10VA) is inserted, along with the rest of the system for this version of Playa, in the control unit box housed inside the head locker.



NEW 2025

LAGHETTO APP



LAGHETTO APP

La nueva App Piscine Laghetto está disponible para todas las minipiscinas equipadas con caja centralita. Todo lo que necesitas es una conexión Wi-Fi para poder gestionar muchas funciones de forma remota con total relajación.

¿QUÉ PUEDES HACER?

- Ver el estado de tu piscina en tiempo real.
- Ajustar la temperatura.
- Monitorear el consumo en tiempo real.
- Establecer ciclos de filtración e iluminación.
- Monitorear la tendencia de temperatura de las últimas 24 horas.
- Recibir notificaciones en caso de anomalías.
- Recordatorio de actividades de gestión de minipiscinas.

Desde la App Laghetto también es posible tener acceso a la documentación técnica y manuales relacionados de toda la línea de minipiscinas Piscine Laghetto.

LAGHETTO APP

The new Piscine Laghetto App is now available for all mini-pools equipped with a control box.

All you need is a Wi-Fi connection to manage many functions remotely in total relaxation.

WHAT CAN YOU DO?

- View the real-time status of your pool.
- Adjust the temperature.
- Monitor energy consumption in real time.
- Set filtration cycles and lighting.
- Track temperature trends over the past 24 hours.
- Receive notifications in case of anomalies.
- Get reminders for mini-pool maintenance tasks.

itionally, the Laghetto App provides access to technical documentation and user manuals for the entire Piscine Laghetto mini-pool range.

DOWNLOAD NOW !



ACCESORIOS ACCESSORIES

OPCIONAL

PLAYA

ELEMENTOS LIVING > LIVING ELEMENTS

OPCIONAL

ELEMENTOS PLAYA LIVING

Los elementos de decoración Living dan a Playa un aspecto único, una mezcla perfecta entre diseño y relax, que permite amueblar el interior de la casa o los espacios exteriores.

Es el sueño de aquellos a los que les gusta vivir en contacto con el agua, disfrutando del placer de su cercanía a cualquier hora del día. Solarium en la paz de la mañana, ambiente de juego para los niños por la tarde, aperitivo relax al atardecer, rincón exclusivo de conversación por la noche.

Los elementos de decoración Living hacen de Playa un verdadero salón con agua en el centro.

Los elementos Living están compuestos por una estructura de aluminio y revestidos a mano con una fibra sintética trenzada, detalles que dan un toque artesanal y distintivo a todo el producto. Elementos disponibles también en la versión con respaldo reclinable.

Los módulos Living se proponen en cuatro kits, que se pueden combinar a voluntad para personalizar el área de relajación alrededor de Playa.

Los módulos Living se pueden combinar con los cojines Living, disponibles también en kit y fabricados en resistente tejido Sky náutico, fácilmente higienizable con detergentes neutros no agresivos.

LIVING ELEMENTS

The Living furniture elements give Playa a unique look, a perfect mix of design and relaxation, allowing you to furnish the inside of your home or outdoor spaces.

It is the dream of those who love living in contact with water, enjoying the pleasure of its proximity at all times of the day: sunbathing in the peace of the morning, children's bathing in the afternoon, aperitif relaxation at sunset and an exclusive place for conversation in the evening.

The Living furniture elements make Playa pool a true living room with water inside.

The Living elements are composed of an aluminium structure and hand-woven synthetic fibre covering, which gives a handcrafted and distinctive feature to the entire product.

Elements are also available with a reclining backrest.

The Living modules are offered in four kits, which can be combined to suit your preferences to customise the relaxation area around Playa.

The Living modules can be combined with specific Living cushions, also available in kit sets and made of durable nautical Sky fabric, which can be easily sanitised with neutral, non-aggressive detergents.

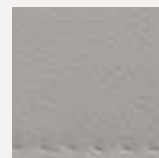
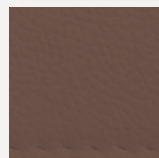
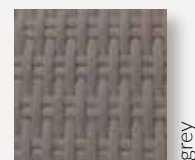

LIVING

ACCESORIOS

ACCESSORIES

OPCIONAL

COJÍN BORDE PISCINA > POOLSIDE CUSHION

OPCIONAL

COJÍN BORDE PISCINA

El cojín del borde de la piscina ofrece la posibilidad de tumbarse al lado del espejo de agua y disfrutar la experiencia Playa.

El cojín está compuesto por espuma de célula cerrada y una funda de Sky náutico hidrófuga, que puede higienizarse fácilmente con detergentes neutros no agresivos.

El cojín Playa, tamaño 59 x 218 x h. 5 cm está disponible en varios colores: Natural, Brown, Grey, Water.

POOLSIDE CUSHION

The poolside cushion gives you the opportunity to lie down beside the pool and fully enjoy Playa experience.

The cushion is composed of closed-cell foam and a water-repellent nautical Sky cover, which can be easily sanitised with neutral, non-aggressive detergents.

The Playa cushion, size 59 x 218 x h. 5 cm, is available in different colours: Natural, Brown, Grey, Water.

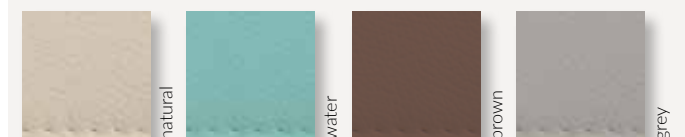

CUBIERTA DE PISCINA > POOL COVER

OPCIONAL

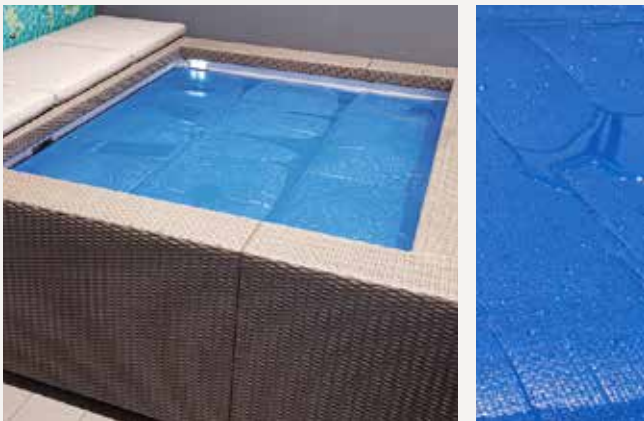

LONA ISOTÉRMICA

Esta lona especial está incluida en el kit de la versión Calentador y Burbujas y se puede comprar como accesorio para la versión Minipiscina.

La lona isotérmica, creada para ayudar a la funcionalidad del calentador, lo que permite reducir el intercambio de calor de día/noche, también puede ser útil para Playa versión Minipiscina para minimizar este fenómeno.

La lona isotérmica está fabricada con un material flotante especial y está disponible para todos los tamaños de espejo de agua Playa.

La lona debe colocarse sobre la superficie del agua durante la noche, pero también es útil durante el día. Dada la permeabilidad del material a los rayos solares, puede actuar como un calentador natural en días soleados.

También es excelente para evitar la contaminación del agua con agentes externos durante la inactividad de la bapiscinañera.

ISOTHERMAL COVER

This special cover is included in the Hydro & Heater version kit and it can be purchased as an accessory for the Minipool version.

The Isothermal Cover, designed to assist the functionality of the heater by reducing the day/night heat exchange, can also be useful for the Playa Minipool version to minimise this phenomenon.

The Isothermal Cover is made of a special floating material and it is available for all Playa water mirror sizes.

The cover must lie over the surface of the water during the night but is useful also during daylight hours, as the material's permeability to the sun's rays acts as a natural heater on sunny days.

It is also excellent for preventing contamination of the water with external agents when the pool is not in use.

CUBIERTA DE PISCINA > POOL COVER

OPCIONAL



LONA DE COBERTURA ESTÁNDAR

La lona de cubierta estándar está realizada en tejido Trevira recubierto de PVC y equipada con válvulas de ventilación y sistema de fijación.

Disponible para la cobertura de todos los tamaños de Playa.

STANDARD COVER

The standard cover is made of PVC coated in Trevira fabric and equipped with vent valves and fastening system.

Available to cover all Playa sizes.

PLAYA

MUCHOS ACCESORIOS A JUEGO

PLENTY OF MATCHING ACCESSORIES

CUBIERTA ISOTÉRMICA DE INVIERNO
> WINTER ISOTHERMAL COVER



PLAYA WINTER COVER

Es la cubierta isotérmica para Playa que aísla la minipiscina manteniendo constante la temperatura del agua reduciendo el consumo eléctrico. Es útil en todas las estaciones, pero también es perfecta para el invierno para su uso en exteriores.

Playa Winter Cover, además, protege de los fenómenos meteorológicos ayudando a mantener el agua y los filtros más limpios y evitando que la suciedad y los residuos entren cuando no se está utilizando.

Playa Winter Cover está hecha a mano en Italia con cuidado de sastrería para los detalles tanto técnicos como estéticos. Consiste en un núcleo de material aislante de alta densidad reforzado con barras metálicas y revestido por el mismo Sky náutico que los cojines de Playa con la elección de los mismos colores para una combinación perfecta con el estilo de la minipiscina.

Las bisagras ocultas, las asas de material resistente para la manipulación de las secciones plegables y los faldones laterales completan el equipamiento de la cubierta.

TODOS LOS DETALLES
ALL THE DETAILS

PLAYA WINTER COVER

It is the isothermal cover for Playa that insulates the spa by keeping the set water temperature constant while reducing electricity consumption. It is useful in all seasons but is perfect for winter, especially for outdoor use.

Playa Winter Cover also protects against weather events, helping to keep the water and filters cleaner and preventing dirt and debris from entering when not in use.

Playa Winter Cover is handmade in Italy with tailormade attention to both technical and aesthetic details. It consists of a core of high-density insulating material reinforced with metal bars and covered with the same nautical Sky as Playa's cushions.

In the same colours to perfectly match the style of the mini-pool.

Concealed zipper, resistant handles for handling the folding sections and side skirts complete the equipment.

PLAYA

PAG 20

MINIPISCINA MINIPOOL

PLAYA 

Revestimiento exterior en Sky náutico en los mismos colores que los cojines Playa para una combinación perfecta.

Nautical Sky outer cover in the same colours as the Playa cushions for a perfect match.

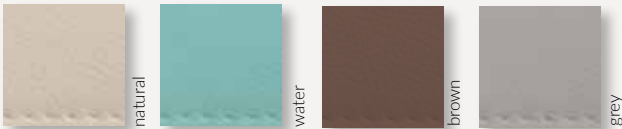

Bisagra oculta antiarañazos.

Concealed scratch-proof zipper.



Velcro de unión de las secciones de la cubierta para reducir el peso durante la manipulación.

Joining Velcro sections cover to reduce weight in handling.



Asas suaves de material resistente aplicadas a cada sección de la cubierta para facilitar su desplazamiento.

Soft handles made of resistant material attached to each section of the cover for easy handling.



PAG 22

CALENTADOR Y BURBUJAS

HYDRO & HEATER

PLAYA 

LOS KITS
THE KITS

5 years
WARRANTY

ESTRUCTURA Y LONA
STRUCTURE AND LINER

ACCESORIOS
ACCESSORIES

2 years
WARRANTY

MINIPISCINA MINIPOOL

PLAYA 

KIT PISCINA / POOL KIT

=

1 + 2 + 3 + 4 + 5 + 6

GARANTÍA
5 years
WARRANTY

1

Revestimiento interior en tejido Trevira recubierto de PVC

Internal liner coated in Trevira PVC.



white

2

Estructura de acero ZMSV-TEC y de acero inoxidable AISI 304 (lado skimmer) con recubrimiento de polvo.

ZMSV-TEC steel structure and AISI 304 steel structure on skimmer side. Powder painted structure.



3

Faro led de gran potencia luminosa

High brightness LED spotlight.

4

Sistema de succión para limpieza de fondo

Vacuum cleaner system.

5

Paneles exteriores de fibra sintética trenzada.

Exterior panels made with handwoven fiber.



Laghetto white

grey

6

Sistema de filtración y tratamiento del agua exclusivo Laghetto, con bomba de recirculación del agua, skimmer de pared y cartucho filtrante. 2 filtros de cartucho suministrados (uno de ellos de repuesto).

EN LA VERSIÓN MINIPISCINA ESTÁ PREVISTA SOLO LA FILTRACIÓN DEL AGUA, POR LO TANTO, EL SISTEMA DE CALEFACCIÓN Y EL MASAJE DE BURBUJAS NO ESTÁN PRESENTES.

Exclusive Laghetto water treatment and filtration system with water recirculation pump, wall skimmer and filter cartridge. Supplied with 2 cartridge filters (one spare).

IN THE MINI-POOL VERSION, THERE IS ONLY WATER FILTRATION AND NO HEATING SYSTEM OR BUBBLE MASSAGE.



PLAYA 



OPCIONAL

Cojín Playa (opcional) revestido con tejido Sky náutico, disponible en varios colores.

Playa cushion (optional) in Nautical Sky fabric; finish available in several colors.



natural

water

brown

grey

OPCIONAL

Cobertura estándar para Playa

Playa standard cover









OPCIONAL

Todos los accesorios / All the accessories

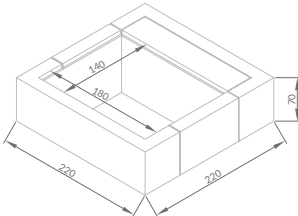
PAG 28

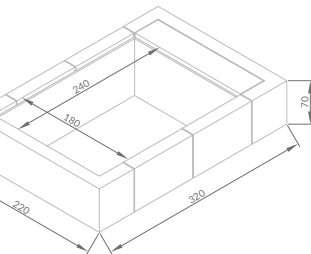

ATENCIÓN: El producto está destinado exclusivamente para uso privado. WARNING: The product is for private use only.
ATENCIÓN: Las gradaciones de color pueden variar. ATTENTION: Colour shades may vary.

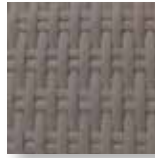
| MODELO MODEL | DESCRIPCIÓN / DESCRIPTION | COLOR / COLOUR | CÓDIGO / CODE |
|--|---|--|--------------------|
| <h2>PLAYA 1</h2>   | KIT PLAYA 1 (220 X 220 CM) VERSIÓN MINIPISCINA PLAYA 1 (220 X 220 CM) MINIPOOL VERSION KIT |  Laghetto white | XPLA1BIBI1G |
| | KIT PLAYA 1 (220 X 220 CM) VERSIÓN MINIPISCINA PLAYA 1 (220 X 220 CM) MINIPOOL VERSION KIT |  grey | XPLA1BIGR1G |
| | OPCIONAL COBERTURA ESTÁNDAR PARA PLAYA 1 (Imagen en la página anterior) PLAYA 1 STANDARD COVER (SEE IMAGE ON THE PREVIOUS PAGE) | | JCODVPLA1 |
| <h2>PLAYA 2</h2>   | KIT PLAYA 2 (220 X 320 CM) VERSIÓN MINIPISCINA PLAYA 2 (220 X 320 CM) MINIPOOL VERSION KIT |  Laghetto white | XPLA2BIBI1G |
| | KIT PLAYA 2 (220 X 320 CM) VERSIÓN MINIPISCINA PLAYA 2 (220 X 320 CM) MINIPOOL VERSION KIT |  grey | XPLA2BIGR1G |
| | OPCIONAL COBERTURA ESTÁNDAR PARA PLAYA 2 (Imagen en la página anterior) PLAYA 2 STANDARD COVER (SEE IMAGE ON THE PREVIOUS PAGE) | | JCODVPLA2 |



OPCIONAL

**COJÍN PLAYA DE TEJIDO
SKY NÁUTICO
59 X 218 X H. 5 CM.**

SUN CUSHION NAUTICAL SKY FABRIC FINISH

natural



JDVPLALPSN

water



JDVPLALPSW

brown



JDVPLALPSB

grey



JDVPLALPSG

5 years
WARRANTY

ESTRUCTURA Y LONA
STRUCTURE AND LINER

ACCESORIOS
ACCESSORIES

2 years
WARRANTY

CALENTADOR Y BURBUJAS HYDRO & HEATER



KIT PISCINA / POOL KIT

=
1 + 2 + 3 + 4 + 5 + 6 + 7

1 Revestimiento interior en tejido Trevira recubierto de PVC

Internal liner coated in Trevira PVC.



white

2 Estructura de acero ZMSV-TEC y de acero inoxidable AISI 304 (lado skimmer) con recubrimiento de polvo.

ZMSV-TEC steel structure and AISI 304 steel structure
on skimmer side. Powder painted structure.



3 Faro led de gran potencia luminosa High brightness LED spotlight.

4 Sistema de succión para limpieza de fondo. Vacuum cleaner system.

5 Paneles exteriores de fibra sintética trenzada. Exterior panels made with handwoven fiber.

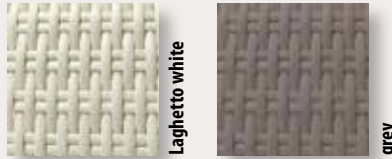

NEW 2025

6 Sistema de filtrado con skimmer de pared y cartucho filtrante. 2 filtros de cartucho suministrados (uno de ellos de repuesto). Caja centralita con bomba de recirculación de agua, calentador y soplador para el masaje con aire. Con pantalla, teclado y App para la gestión de la temperatura, ciclos de filtración, soplador y encendido LED.

Filter system with wall skimmer and filter
cartridge. Supplied with 2 cartridge filters
(one spare). Control box with water recirculation
pump, heater and blower for air massage.
Complete with a display, keyboard, and app for
controlling temperature, filtration cycles, blower,
and LED lighting.

7 Telo isotermico / Isothermic cover



OPCIONAL

Cojín Playa (opcional) revestido con tejido Sky náutico, disponible en varios colores

Playa cushion (optional) in Nautical Sky fabric;
finish available in several colors.



OPCIONAL

Cobertura estándar para Playa

Playa standard cover



OPCIONAL

Todos los accesorios / All the accessories

PAG 28



ATENCIÓN: El producto está destinado exclusivamente para uso privado. WARNING: The product is for private use only.
ATENCIÓN: Las gradaciones de color pueden variar. ATTENTION: Colour shades may vary.

CALENTADOR y BURBUJAS / HYDRO & HEATER

| MODELO / MODEL | DESCRIPCIÓN / DESCRIPTION | COLOR / COLOUR | CÓDIGO / CODE |
|---|---|---|----------------------|
| PLAYA 1   | KIT PLAYA 1 (220 X 220 CM) VERSIÓN CALENTADOR Y BURBUJAS PLAYA 1 (220 X 220 CM) HYDRO AND HEATER VERSION KIT |  Laghetto white | XPLARB1BIBI1G |
| | KIT PLAYA 1 (220 X 220 CM) VERSIÓN CALENTADOR Y BURBUJAS PLAYA 1 (220 X 220 CM) HYDRO AND HEATER VERSION KIT |  grey | XPLARB1BIGR1G |
| | OPCIONAL COBERTURA ESTÁNDAR PARA PLAYA 1 (imagen en la página anterior) PLAYA 1 STANDARD COVER (SEE IMAGE ON THE PREVIOUS PAGE) | | JCODVPLA1 |
| PLAYA 2   | KIT PLAYA 2 (220 X 320 CM) VERSIÓN CALENTADOR Y BURBUJAS PLAYA 2 (220 X 320 CM) HYDRO AND HEATER VERSION KIT |  Laghetto white | XPLARB2BIBI1G |
| | KIT PLAYA 2 (220 X 320 CM) VERSIÓN CALENTADOR Y BURBUJAS PLAYA 2 (220 X 320 CM) HYDRO AND HEATER VERSION KIT |  grey | XPLARB2BIGR1G |
| | OPCIONAL COBERTURA ESTÁNDAR PARA PLAYA 2 (imagen en la página anterior) PLAYA 2 STANDARD COVER (SEE IMAGE ON THE PREVIOUS PAGE) | | JCODVPLA2 |
| PLAYA 3   | KIT PLAYA 3 (220 X 420 CM) VERSIÓN CALENTADOR Y BURBUJAS PLAYA 3 (220 X 420 CM) HYDRO AND HEATER VERSION KIT |  Laghetto white | XPLARB3BIBI1G |
| | KIT PLAYA 3 (220 X 420 CM) VERSIÓN CALENTADOR Y BURBUJAS PLAYA 3 (220 X 420 CM) HYDRO AND HEATER VERSION KIT |  grey | XPLARB3BIGR1G |
| | OPCIONAL COBERTURA ESTÁNDAR PARA PLAYA 3 (imagen en la página anterior) PLAYA 3 STANDARD COVER (SEE IMAGE ON THE PREVIOUS PAGE) | | JCODVPLA3 |
| OPCIONAL  COJÍN PLAYA DE TEJIDO SKY NÁUTICO 59 X 218 X H. 5 CM. SUN CUSHION NAUTICAL SKY FABRIC FINISH | natural |  | JDVPLALPSN |
| | water |  | JDVPLALPSW |
| | brown |  | JDVPLALPSB |
| | grey |  | JDVPLALPSG |

OPCIONAL

ACCESORIOS ACCESSORIES

ACCESORIOS
ACCESSORIES **2** years
WARRANTY

ELEMENTOS LIVING > LIVING ELEMENTS

OPCIONAL

¿QUÉ ES?

Los elementos de decoración Living hacen de Playa un verdadero salón con agua en el centro.

Los elementos Living están compuestos por una estructura de aluminio y revestidos a mano con una fibra sintética trenzada, detalles que dan un toque artesanal y distintivo a todo el producto.

Elementos disponibles también en la versión con respaldo reclinable.

Los módulos Living se proponen en cuatro kits, que se pueden combinar a voluntad para personalizar el área de relajación alrededor de Playa.

Los módulos Living se pueden combinar con los cojines Living, disponibles también en kit y fabricados en resistente tejido Sky náutico, fácilmente higienizable con detergentes neutros no agresivos.



- RESISTENTE A LOS RAYOS UV Y A LOS AGENTES ATMOSFÉRICOS
- FÁCILMENTE LAVABLE CON AGUA
- NO TÓXICO Y RESPETUOSO DEL MEDIO AMBIENTE
- 100 % RECICLABLE



WHAT IS IT ?

The Living furniture elements make Playa pool a true living room with water inside.

The Living elements are composed of an aluminium structure and hand-woven synthetic fibre covering, which gives a handcrafted and distinctive feature to the entire product.

Elements are also available with a reclining backrest.

The Living modules are offered in four kits, which can be combined to suit your preferences to customise the relaxation area around Playa.

The Living modules can be combined with specific Living cushions, also available in kit form and made of durable nautical Sky fabric, which can be easily sanitised with neutral, non-aggressive detergents.



- UV AND WEATHER RESISTANT
- EASILY WASHABLE WITH DIRECT WATER
- NON TOXIC AND ECOFRIENDLY
- 100% RECYCLABLE



DIMENSIONES DISPONIBLES (cm.) - AVAILABLE SIZES

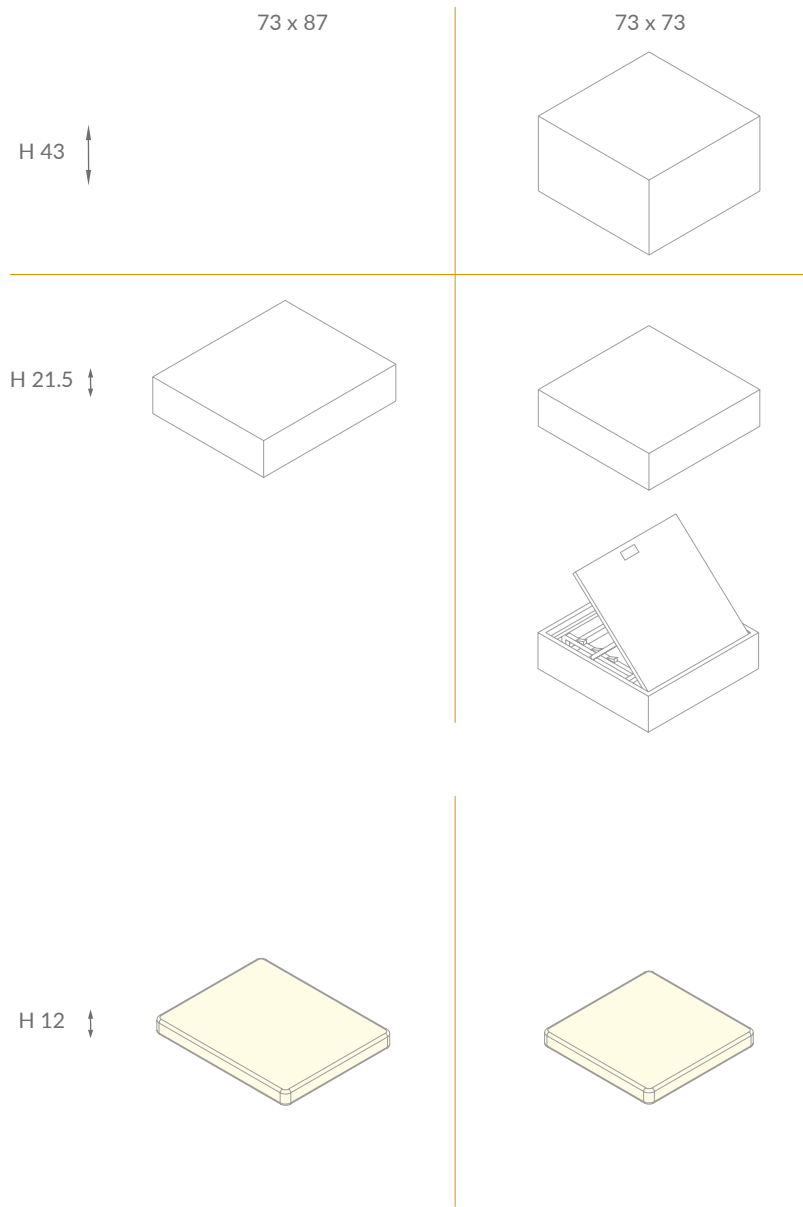

COLORES DISPONIBLES - AVAILABLE COLORS

Fibra sintética trenzada
handwoven fiber

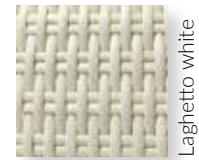

Cojines de tejido Sky náutico
Nautical Sky fabric cushions

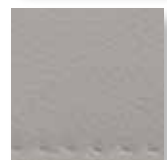





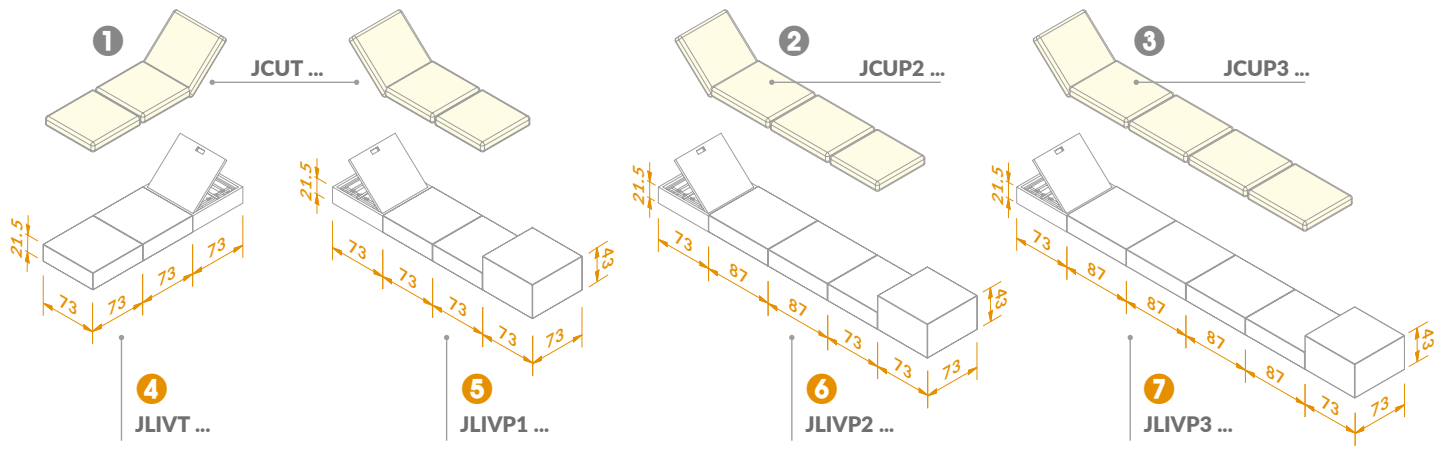



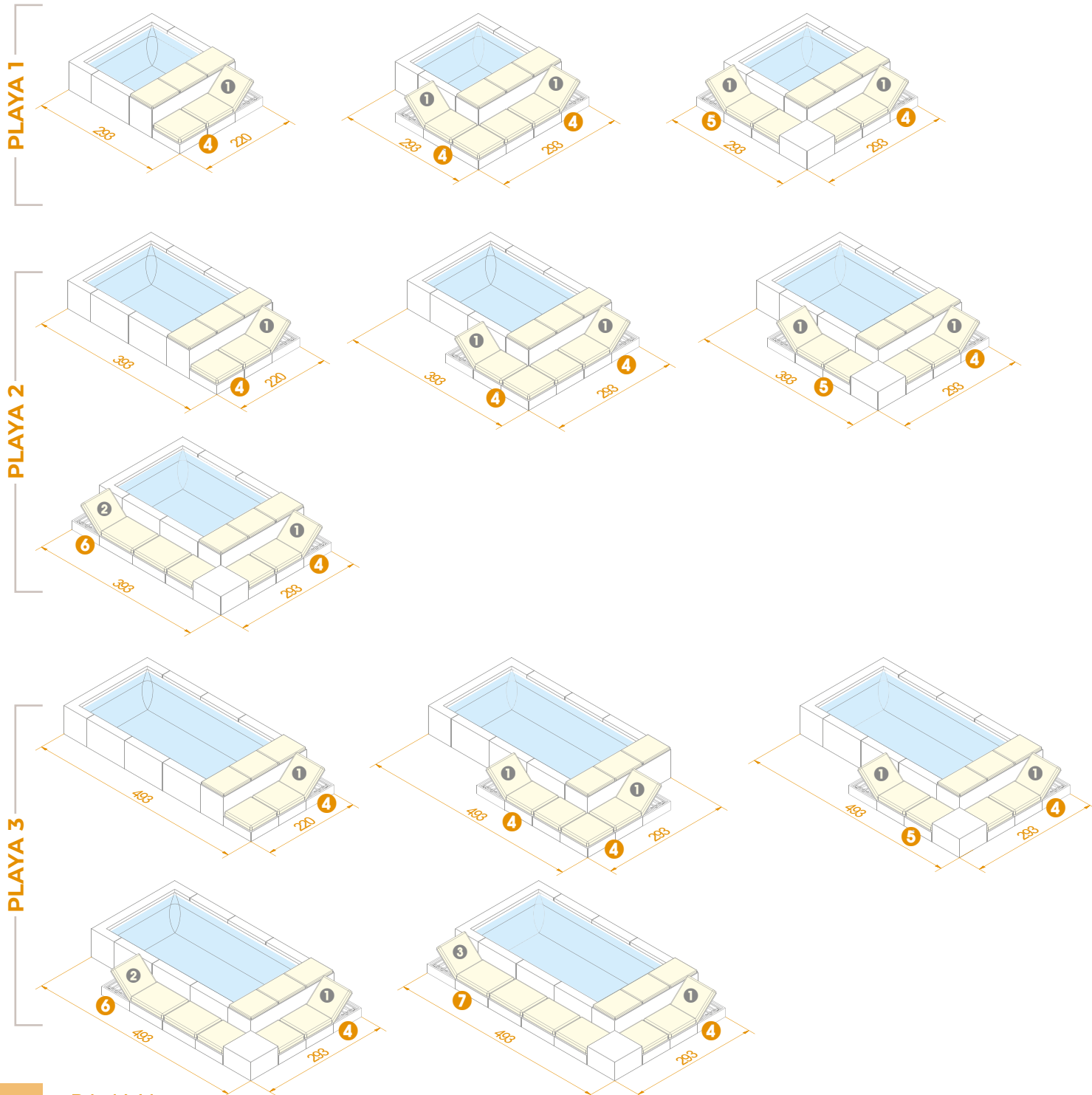











ATENCIÓN: Las gradaciones de color pueden variar. ATTENTION: Colour shades may vary.

LIVING - KIT ELEMENTOS Y KIT COJINES / ELEMENTS KITS - CUSHIONS KITS



EJEMPLOS DE CONFIGURACIÓN / CONFIGURATIONS EXAMPLES



| MOD. | DESCRIPCIÓN - DESCRIPTION | COLOR - COLOUR | CÓDIGO - CODE |
|------|--|--|---------------|
| 4 | KIT LIVING PARA PLAYA (PARA TODAS LAS DIMENSIONES) LADO CORTO 220 x 73 x h. 21,5 cm. PLAYA LIVING KIT (FOR ALL SIZES) - SHORT SIDE | Laghetto white  | JLIVTB |
| | KIT LIVING PARA PLAYA (PARA TODAS LAS DIMENSIONES) LADO CORTO 220 x 73 x h. 21,5 cm. PLAYA LIVING KIT (FOR ALL SIZES) - SHORT SIDE | Grey  | JLIVTG |
| 5 | KIT LIVING PARA PLAYA 1 - 293 x 73 x h. 21,5 / h. 43 cm. PLAYA 1 LIVING KIT | Laghetto white  | JLIVP1B |
| | KIT LIVING PARA PLAYA 1 - 293 x 73 x h. 21,5 / h. 43 cm. PLAYA 1 LIVING KIT | Grey  | JLIVP1G |
| 6 | KIT LIVING PARA PLAYA 2 - 394 x 73 x h. 21,5 / h. 43 cm. PLAYA 2 LIVING KIT | Laghetto white  | JLIVP2B |
| | KIT LIVING PARA PLAYA 2 - 394 x 73 x h. 21,5 / h. 43 cm. PLAYA 2 LIVING KIT | Grey  | JLIVP2G |
| 7 | KIT LIVING PARA PLAYA 3 - 494 x 73 x h. 21,5 / h. 43 cm. PLAYA 3 LIVING KIT | Laghetto white  | JLIVP3B |
| | KIT LIVING PARA PLAYA 3 - 494 x 73 x h. 21,5 / h. 43 cm. PLAYA 3 LIVING KIT | Grey  | JLIVP3G |
| 1 | KIT COJINES (~ 219 x 73 x h. 12 cm.) PARA KIT LIVING mod. 4 / 5 CUSHIONS KIT FOR LIVING KIT MOD. | Natural  | JCUTSN |
| | KIT COJINES (~ 219 x 73 x h. 12 cm.) PARA KIT LIVING mod. 4 / 5 CUSHIONS KIT FOR LIVING KIT MOD. | Water  | JCUTSW |
| | KIT COJINES (~ 219 x 73 x h. 12 cm.) PARA KIT LIVING mod. 4 / 5 CUSHIONS KIT FOR LIVING KIT MOD. | Brown  | JCUTSB |
| | KIT COJINES (~ 219 x 73 x h. 12 cm.) PARA KIT LIVING mod. 4 / 5 CUSHIONS KIT FOR LIVING KIT MOD. | Grey  | JCUTSG |
| 2 | KIT COJINES (~ 320 x 73 x h. 12 cm.) PARA KIT LIVING mod. 6 CUSHIONS KIT FOR LIVING KIT MOD. | Natural  | JCUP2SN |
| | KIT COJINES (~ 320 x 73 x h. 12 cm.) PARA KIT LIVING mod. 6 CUSHIONS KIT FOR LIVING KIT MOD. | Water  | JCUP2SW |
| | KIT COJINES (~ 320 x 73 x h. 12 cm.) PARA KIT LIVING mod. 6 CUSHIONS KIT FOR LIVING KIT MOD. | Brown  | JCUP2SB |
| | KIT COJINES (~ 320 x 73 x h. 12 cm.) PARA KIT LIVING mod. 6 CUSHIONS KIT FOR LIVING KIT MOD. | Grey  | JCUP2SG |
| 3 | KIT COJINES (~ 421 x 73 x h. 12 cm.) PARA KIT LIVING mod. 7 CUSHIONS KIT FOR LIVING KIT MOD. | Natural  | JCUP3SN |
| | KIT COJINES (~ 421 x 73 x h. 12 cm.) PARA KIT LIVING mod. 7 CUSHIONS KIT FOR LIVING KIT MOD. | Water  | JCUP3SW |
| | KIT COJINES (~ 421 x 73 x h. 12 cm.) PARA KIT LIVING mod. 7 CUSHIONS KIT FOR LIVING KIT MOD. | Brown  | JCUP3SB |
| | KIT COJINES (~ 421 x 73 x h. 12 cm.) PARA KIT LIVING mod. 7 CUSHIONS KIT FOR LIVING KIT MOD. | Grey  | JCUP3SG |

COJÍN BORDE PISCINA > POOLSIDE CUSHION

OPCIONAL

¿QUÉ ES?

Se trata de un cojín al borde de la piscina que da la posibilidad de tumbarse al lado del espejo de agua.





Es un modelo único para todas las medidas de PLAYA.



WHAT IS IT?

It is a poolside Cushion which gives the possibility of lying down beside the water mirror.

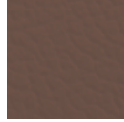
Unique model for all PLAYA sizes.

| MOD. | DESCRIPCIÓN - DESCRIPTION | COLOR - COLOUR | CÓDIGO - CODE |
|-------|--|---|-------------------|
| PLAYA | COJÍN PLAYA DE TEJIDO SKY NÁUTICO 59 x 218 x h. 5 cm. PLAYA CUSHION NAUTICAL SKY FABRIC FINISH | Natural  | JDVPLALPSN |
| | COJÍN PLAYA DE TEJIDO SKY NÁUTICO 59 x 218 x h. 5 cm. PLAYA CUSHION NAUTICAL SKY FABRIC FINISH | Water  | JDVPLALPSW |
| | COJÍN PLAYA DE TEJIDO SKY NÁUTICO 59 x 218 x h. 5 cm. PLAYA CUSHION NAUTICAL SKY FABRIC FINISH | Brown  | JDVPLALPSB |
| | COJÍN PLAYA DE TEJIDO SKY NÁUTICO 59 x 218 x h. 5 cm. PLAYA CUSHION NAUTICAL SKY FABRIC FINISH | Grey  | JDVPLALPSG |

¿QUÉ ES?

La lona isotérmica, creada para ayudar a la funcionalidad del calentador, lo que permite reducir el intercambio de calor de día/noche, también puede ser útil para Playa versión Minipiscina para minimizar este fenómeno.

La lona isotérmica está fabricada con un material flotante especial y está disponible para todos los tamaños de espejo de agua Playa.

La lona debe colocarse sobre la superficie del agua durante la noche, pero también es útil durante el día. Dada la permeabilidad del material a los rayos solares, puede actuar como un calentador natural en días soleados.

También es excelente para evitar la contaminación del agua con agentes externos durante la inactividad de la bapiscina.

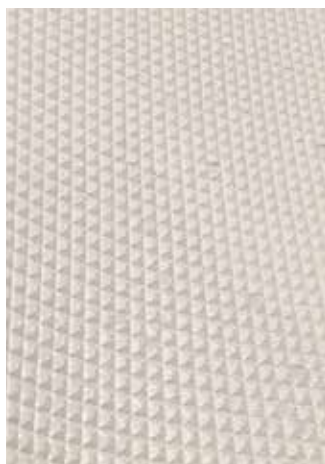

WHAT IS IT ?

The Isothermal Cover, designed to assist the functionality of the heater by reducing the day/night heat exchange, can also be useful for the Playa Minipiscina version to minimise this phenomenon.

The Isothermal Cover is made of a special floating material and it is available for all Playa water mirror sizes.

The cover must lie over the surface of the water during the night but is useful also during daylight hours, as the material's permeability to the sun's rays acts as a natural heater on sunny days.

It is also excellent for preventing contamination of the water with external agents when the pool is not in use.

| MOD. | DESCRIPCIÓN - DESCRIPTION | CÓDIGO - CODE |
|----------------|--|---------------|
| PLAYA 1 | LONA ISOTÉRMICA PLEGABLE TIPO MOUSSE PARA PLAYA 1 PLAYA 1 ISOTHERMAL COVER | JCOGIDVPLA11G |
| PLAYA 2 | LONA ISOTÉRMICA PLEGABLE TIPO MOUSSE PARA PLAYA 2 PLAYA 2 ISOTHERMAL COVER | JCOGIDVPLA21G |
| PLAYA 3 | LONA ISOTÉRMICA PLEGABLE TIPO MOUSSE PARA PLAYA 3 PLAYA 3 ISOTHERMAL COVER | JCOGIDVPLA31G |

LONA DE COBERTURA ESTÁNDAR > STANDARD COVER

OPCIONAL

¿QUÉ ES?

La lona de cubierta estándar está realizada en tejido Trevira recubierto de PVC y equipada con válvulas de ventilación y sistema de fijación.

Disponible para la cobertura de todos los tamaños de Playa.



WHAT IS IT?

The standard cover is made of PVC coated in Trevira fabric and equipped with vent valves and fastening system.

Available to cover all Playa sizes.

| MOD. | DESCRIPCIÓN - DESCRIPTION | CÓDIGO - CODE |
|----------------|--|------------------|
| PLAYA 1 | LONA DE COBERTURA ESTÁNDAR PARA PLAYA 1 PLAYA 1 STANDARD COVER | JCODVPLA1 |
| PLAYA 2 | LONA DE COBERTURA ESTÁNDAR PARA PLAYA 2 PLAYA 2 STANDARD COVER | JCODVPLA2 |
| PLAYA 3 | LONA DE COBERTURA ESTÁNDAR PARA PLAYA 3 PLAYA 3 STANDARD COVER | JCODVPLA3 |

CUBIERTA ISOTÉRMICA DE INVIERNO

> WINTER ISOTHERMAL COVER

OPCIONAL

¿QUÉ ES?













PLAYA WINTER COVER es la cubierta isotérmica para Playa que aísla el spa manteniendo constante la temperatura del agua y reduciendo el consumo eléctrico.

Es útil en todas las estaciones, pero es perfecta para el invierno, incluso para su uso en exteriores también para uso exterior.



WHAT IS IT ?

PLAYA WINTER COVER is the isothermal cover for Playa that insulates the spa by keeping the set water temperature constant while reducing electricity consumption. It is useful in all seasons but is perfect for winter, especially for outdoor use.

| MOD. | DESCRIPCIÓN - DESCRIPTION | COLOR - COLOUR | CÓDIGO - CODE |
|----------------|---|---|---------------|
| PLAYA 1 | <p>PLAYA WINTER COVER para Playa 1 dimensiones abierta 220 x 220 x 10 cm. n. 1 sección plegable en dos partes tamaño de la sección plegada: 108,5 x 220 x 20 cm. peso total cobertura: 24 kg</p> <p>PLAYA WINTER COVER FOR PLAYA 1 COVER SIZE: 220 X 220 X 10 CM. N. 1 FOLDED SECTION (TWO PARTS) FOLDED SECTION SIZE: 108,5 X 220 X 20 CM. TOTAL COVER WEIGHT: 24 KG</p> | Natural  | JCORIDVPLA1SN |
| | | Water  | JCORIDVPLA1SW |
| | | Brown  | JCORIDVPLA1SB |
| | | Grey  | JCORIDVPLA1SG |
| PLAYA 2 | <p>PLAYA WINTER COVER para Playa 2 dimensiones abierta 220 x 320 x 10 cm. n. 2 secciones plegables en dos partes tamaño de 1 sección plegada: 78 x 220 x 20 cm. peso total cobertura: 35 kg - peso por sección: 17,5 kg</p> <p>PLAYA WINTER COVER FOR PLAYA 2 COVER SIZE: 220 X 320 X 10 CM. N. 2 FOLDED SECTIONS (TWO PARTS) FOLDED SECTION SIZE: 78 X 220 X 20 CM. TOTAL COVER WEIGHT: 35 KG - WEIGHT PER SECTION: 17,5 KG</p> | Natural  | JCORIDVPLA2SN |
| | | Water  | JCORIDVPLA2SW |
| | | Brown  | JCORIDVPLA2SB |
| | | Grey  | JCORIDVPLA2SG |
| PLAYA 3 | <p>PLAYA WINTER COVER para Playa 3 dimensiones abierta 220 x 420 x 10 cm. n. 2 secciones plegables en dos partes tamaño de 1 sección plegada: 103 x 220 x 20 cm. peso total cobertura: 46 kg - peso por sección: 23 kg</p> <p>PLAYA WINTER COVER FOR PLAYA 3 COVER SIZE: 220 X 420 X 10 CM. N. 2 FOLDED SECTIONS (TWO PARTS) FOLDED SECTION SIZE: 103 X 220 X 20 CM. TOTAL COVER WEIGHT: 46 KG - WEIGHT PER SECTION: 23 KG</p> | Natural  | JCORIDVPLA3SN |
| | | Water  | JCORIDVPLA3SW |
| | | Brown  | JCORIDVPLA3SB |
| | | Grey  | JCORIDVPLA3SG |

PESOS Y MEDIDAS > WEIGHTS & SIZES



PLAYA MINIPISCINA > MINIPOOL

| MODELO MOD. | DESCRIPCIÓN DESCRIPTION | CÓDIGO CODE | BANCADA cm. PALLET | PESO Kg WEIGHT | N.º BANCADAS PALLET N° |
|--------------------|--|---------------------|-------------------------|-------------------|---------------------------|
| PLAYA 1 | KIT VERSIÓN MINIPISCINA - PLAYA 1 MINIPOOL VERSION KIT - PLAYA 1 | XPLA1BI...1G | 80 x 230 x h 170 | 163 | 1 |
| PLAYA 2 | KIT VERSIÓN MINIPISCINA - PLAYA 2 MINIPOOL VERSION KIT - PLAYA 2 | XPLA2BI...1G | 80 x 230 x h 170 | 191 | 1 |



PLAYA CALENTADOR y BURBUJAS > HYDRO & HEATER

| MODELO MOD. | DESCRIPCIÓN DESCRIPTION | CÓDIGO CODE | BANCADA cm. PALLET | PESO Kg WEIGHT | N.º BANCADAS PALLET N° |
|--------------------|---|-----------------------|-------------------------|-------------------|---------------------------|
| PLAYA 1 | KIT V. CALENTADOR Y BURBUJAS - PLAYA 1 HYDRO & HEATER VERSION KIT - PLAYA 1 | XPLARB1BI...1G | 80 x 230 x h 180 | 178 | 1 |
| PLAYA 2 | KIT V. CALENTADOR Y BURBUJAS - PLAYA 2 HYDRO & HEATER VERSION KIT - PLAYA 2 | XPLARB2BI...1G | 80 x 230 x h 180 | 206 | 1 |
| PLAYA 3 | KIT V. CALENTADOR Y BURBUJAS - PLAYA 3 HYDRO & HEATER VERSION KIT - PLAYA 3 | XPLARB3BI...1G | 80 x 230 x h 180 | 221 | 1 |

KIT ELEMENTOS LIVING LIVING ELEMENTS KIT

| MODELO MOD. | DESCRIPCIÓN DESCRIPTION | CÓDIGO CODE | BANCADA cm. PALLET | PESO Kg WEIGHT | N.º BANCADAS PALLET N° |
|-------------|---|-------------|--------------------|----------------|------------------------|
| 4 | KIT LIVING PARA PLAYA (PARA TODAS LAS DIMENSIONES) - LADO CORTO PLAYA LIVING KIT (FOR ALL SIZES) - SHORT SIDE | JLIVT... | 100 x 120 x 80 h | 28 | 1 |
| 5 | KIT LIVING PARA PLAYA 1 PLAYA 1 LIVING KIT | JLIVP1... | 100 x 120 x 90 h | 38 | 1 |
| 6 | KIT LIVING PARA PLAYA 2 PLAYA 2 LIVING KIT | JLIVP2... | 100 x 120 x 105 h | 46 | 1 |
| 7 | KIT LIVING PARA PLAYA 3 PLAYA 3 LIVING KIT | JLIVP3... | 100 x 120 x 125 h | 54 | 1 |

KIT COJINES PARA ELEMENTOS LIVING CUSHION KIT FOR LIVING ELEMENTS

| MODELO MOD. | DESCRIPCIÓN DESCRIPTION | CÓDIGO CODE | BANCADA cm. PALLET | PESO Kg WEIGHT | N.º BANCADAS PALLET N° |
|-------------|---|-------------|--------------------|----------------|------------------------|
| 1 | KIT COJINES PARA KIT LIVING mod. 4 / 5 CUSHION KITS FOR LIVING KIT MOD. | JCUTS... | 100 x 120 x 60 h | 19 | 1 |
| 2 | KIT COJINES PARA KIT LIVING mod. 6 CUSHION KITS FOR LIVING KIT MOD. | JCUP2S... | 100 x 120 x 70 h | 23 | 1 |
| 3 | KIT COJINES PARA KIT LIVING mod. 7 CUSHION KITS FOR LIVING KIT MOD. | JCUP3S... | 100 x 120 x 90 h | 28 | 1 |

CUBIERTA ISOTÉRMICA DE INVIERNO WINTER ISOTHERMAL COVER

| MODELO MOD. | DESCRIPCIÓN DESCRIPTION | CÓDIGO CODE | BANCADA cm. PALLET | PESO Kg WEIGHT | N.º BANCADAS PALLET N° |
|-----------------------------|--|-----------------|--------------------|----------------|------------------------|
| WINTER COVER PLAYA 1 | PLAYA WINTER COVER PARA PLAYA 1 PLAYA WINTER COVER FOR PLAYA 1 | JCORIDVPLA1S... | 80 x 230 x h 110 | 60 | 1 |
| WINTER COVER PLAYA 2 | PLAYA WINTER COVER PARA PLAYA 2 PLAYA WINTER COVER FOR PLAYA 2 | JCORIDVPLA2S... | 80 x 230 x h 110 | 70 | 1 |
| WINTER COVER PLAYA 3 | PLAYA WINTER COVER PARA PLAYA 3 PLAYA WINTER COVER FOR PLAYA 3 | JCORIDVPLA3S... | 80 x 230 x h 110 | 80 | 1 |

DETALLES TÉCNICOS > TECHNICAL DRAWINGS

PESOS TOTALES PISCINAS PLAYA PLAYA - TOTAL WEIGHT

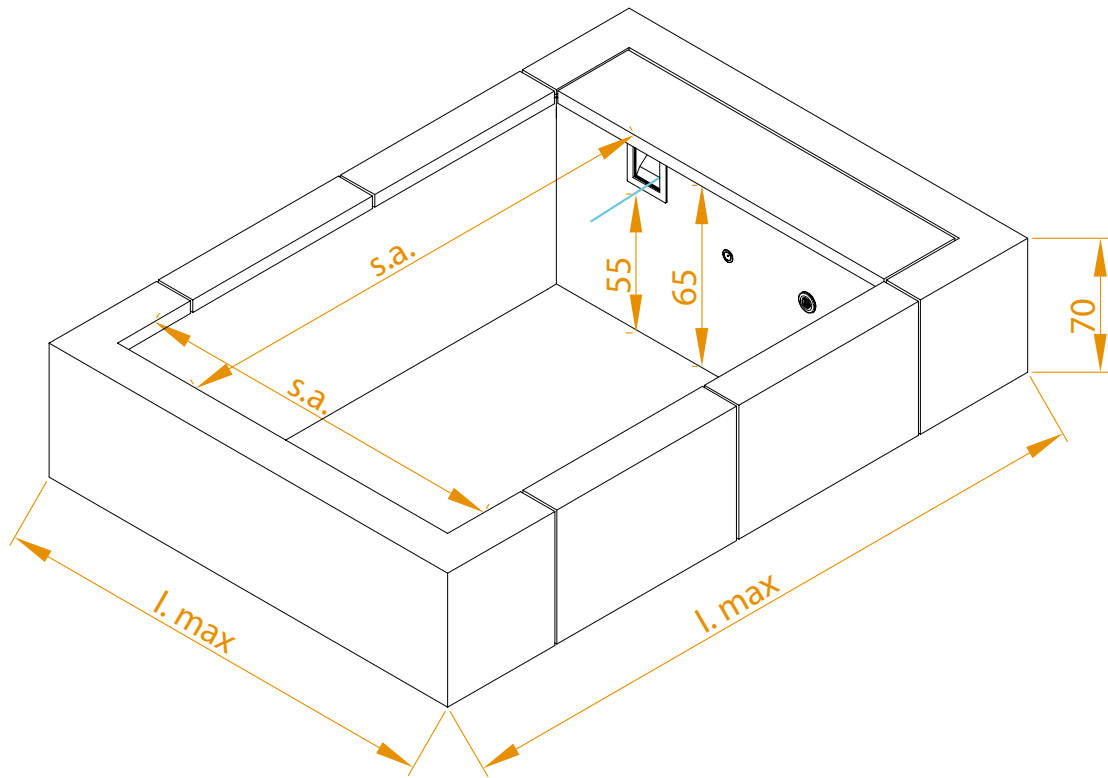

| MOD. | ESPEJO DE AGUA water size (m) | DIMENSIONES TOTALES overall dimension (m) | PESO TOT. PISCINA VACÍA total weight of the empty tank (Kg) | PESO TOT. PISCINA LLENA total weight of full tank (Kg) |
|----------------|-------------------------------------|---|---|--|
| PLAYA 1 | 1,4 x 1,80 | 2,20 x 2,20 | 120 | 1500 |
| PLAYA 2 | 2,40 x 1,80 | 3,20 x 2,20 | 150 | 2500 |
| PLAYA 3 | 3,40 x 1,80 | 4,20 x 2,20 | 180 | 3500 |



ATENCIÓN: Siempre verifique con su técnico la capacidad estructural de la superficie donde se instalará la piscina.
WARNING: Always check with your technician the structural load bearing capacity of the surface where the pool will be installed.

DIMENSIONES PISCINAS PLAYA PLAYA SIZES

PLAYA 1

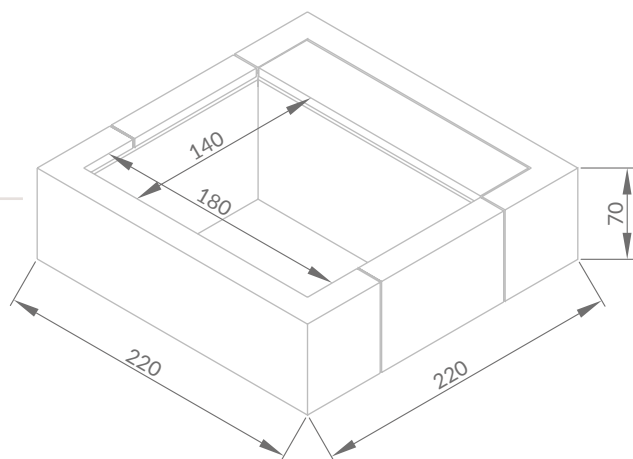

PLAYA 2

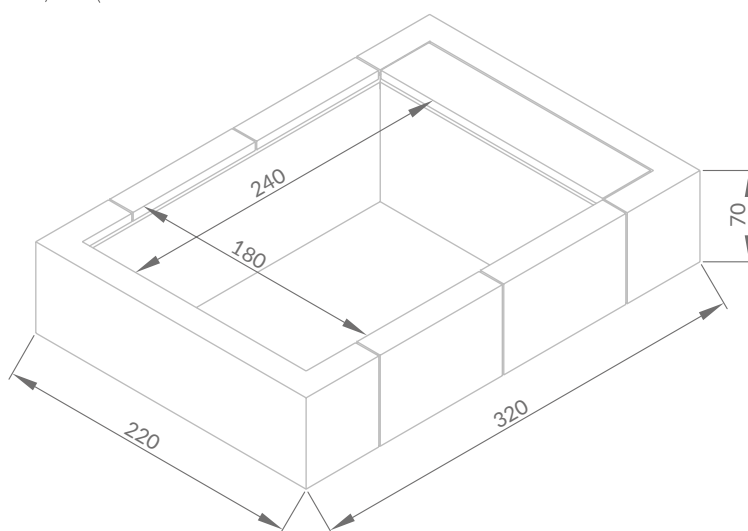

PLAYA 3

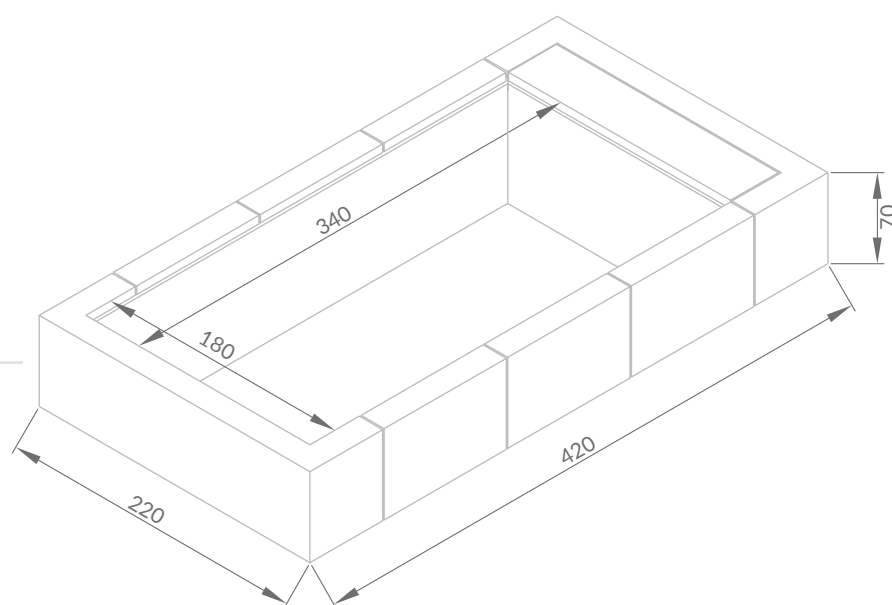

CONDICIONES DE GARANTÍA

Cada piscina Laghetto se produce con materiales seleccionados y según determinados procedimientos de calidad.

Cada piscina Laghetto está cubierta por una garantía de 24 meses.

En cuanto a garantías adicionales, sujeto a registro dentro de los 30 (treinta) días a partir de la fecha de entrega, a través del formulario correspondiente en el sitio web www.piscinelaghetto.com, el usuario final, aportando la documentación necesaria (factura o documento de venta y, en su caso, número de serie del producto) podrá solicitar las siguientes garantías adicionales:

La "chapa" y la "estructura metálica" de la piscina modelo "Classic" se pueden cubrir con una garantía por una duración de 3 (tres) años.

La "chapa" y la "estructura metálica" de las piscinas modelo "Pop!", "Dolcevita", "Playa", "Divina", "Divina Infinity", "Ninfea" podrá estar cubierta por una garantía por un período de 5 (cinco) años, reemplazada o reparados bajo esta garantía no extienden el período de garantía del producto original, pero tienen su propia garantía.

En cualquier caso, la garantía sólo es efectiva en caso de uso conforme y correcto de las piscinas, productos y componentes, y siempre que sean instalados por personal cualificado, especializado y certificado por Fluidra.

La garantía no cubre usos del producto no previstos expresamente por el fabricante.

La garantía es "ex fábrica" y cubre, por el período de 24 meses o por el período de garantía más largo como se indica arriba acordado, los costes del material y mano de obra necesarios para la reparación y/o restauración del producto, que se realizará en la sede de Vescovato (CR), en Ex S.s. Padana Inferiore, 11/C.

A exclusivo criterio de Fluidra, si la reparación o restauración no fuera posible o fuera anti-económico, el producto será sustituido por otro de idénticas o similares características.

Todos los costes incurridos por Fluidra, relacionados con reparaciones y/o restauración del producto, realizados externamente del período de garantía, son siempre por cuenta del cliente.

Una vez que el período de garantía haya expirado, el coste de las reparaciones y cualquier cargo relacionado (por ejemplo, costes de envío) es íntegramente a cargo del comprador.

Una vez transcurrido el período de garantía, no se garantizará la disponibilidad de materiales y repuestos para sustituir los originales, posiblemente defectuosos.

No se puede atribuir ninguna responsabilidad en este sentido al fabricante y/o al vendedor.

La garantía acordada anteriormente comienza a partir de la fecha de entrega del producto al cliente final y es válida por el período indicado en esta lista de precios (24 meses) o 3 años o 5 años, siempre que el cliente final esté en posesión del documento fiscal que acredite la compra y la solicitud de extensión de garantía se realice dentro de los 30 (treinta) días siguientes a fecha de compra del Producto.

Cualquier daño causado a los productos por heladas o por uso inadecuado de productos químicos o uso de productos químicos marcas no propias de Fluidra, ni de otros fabricantes, no comunicadas y específicamente aprobadas por Fluidra, quedan excluidos de la garantía.

También quedan excluidos de las condiciones de garantía los defectos y mal funcionamiento imputables al uso incorrecto de la mercancía.

Los costes por vaciado, llenado y tratamiento químico del agua nunca están cubiertos por la garantía por lo que no puede ser imputable a Fluidra. Otras condiciones de exclusión se indican expresamente en certificado de garantía específico que acompaña al producto y en las condiciones generales de venta de Fluidra.

Para que esta garantía sea efectiva, el comprador debe proporcionar prueba de la fecha de compra y recibo del producto. Además, el Comprador deberá seguir escrupulosamente las instrucciones del Vendedor contenidas en el documentación que acompaña al Producto, cuando corresponda, según la gama y el modelo del Producto.

Las piezas reemplazadas o reparadas bajo esta garantía no extienden el período de garantía del Producto originales, pero tienen su propia garantía.

PISCINE
LAGHETTO®

IMPORTANTE:

1 - La lámina del vaso de la piscina está formado por una membrana de tejido de poliéster recubierta de PVC (Trevira), ensamblado en unapieza. Al llenarlo por primera vez y en las primeras semanas de uso, es posible que la lámina de la bañera que se encuentra debajo supure. Formas de goteo, especialmente en las esquinas. Es una condición fisiológica del material que no afecta en ningún caso el cierre mecánico y la durabilidad de la chapa y no representa un defecto. Por lo tanto no da derecho a solicitudes de reposiciones bajo garantía del propio material. Se recomienda dejar secar el exudado sin retirarlo las gotas, el fenómeno está destinado a desaparecer en poco tiempo. La duración del fenómeno puede variar según la ubicación instalación, temperatura exterior y/o de la piscina y el uso de productos de tratamiento adecuados.

2 - En condiciones ambientales especiales, puede aparecer moho resistente en la lámina del vaso. Estos no afectan la duración, ni sobre la resistencia del material, no afectan su uso de ninguna manera, no representan un defecto, no por lo tanto dan derecho a cualquier solicitud de sustitución en garantía.

3 - La lámina del vaso puede sufrir variaciones en su color original con el tiempo debido al envejecimiento, exposición prolongada a la luz solar y/o al mal tiempo y el uso continuo de productos de tratamiento químico y/o limpieza. Este fenómeno no afecta la estabilidad estructural del producto, no afecta su uso de ninguna manera, por lo tanto no da derecho a ninguna solicitud de reemplazo bajo garantía.

4 - Oxidación de piezas metálicas por falta o insuficiente mantenimiento o falta de mantenimiento realizado de acuerdo con las instrucciones de los Productos Piscine Laghetto y/o con la diligencia requerida por la naturaleza del producto no deben considerarse un defecto, no afectan la estabilidad estructural del producto, no afectan la su uso de cualquier forma, por lo tanto no da derecho a ninguna solicitud de reemplazo bajo garantía.

5 - Se fabrican todos los acabados de los productos (por ejemplo: paneles, bordes, tejidos) principalmente a mano. En este sentido, algunas imperfecciones en estas piezas deben considerarse características naturaleza intrínseca y aceptada del producto. No afectan al uso al que está destinado el producto. Yo no soy de considerarse un defecto, no afectar la estabilidad estructural del producto, no afectar su uso de ninguna manera, por lo tanto, no dan derecho a ninguna solicitud de sustitución en garantía.

6 - La garantía extendida de 3 o 5 años en la estructura de chapa y metal no se aplica si en Dolcevita, Divina, Pop o Classic se instala un sistema de electrólisis salina. En este caso el período de garantía se limita a 2 años. La instalación de un sistema de electrólisis salina y/u otro tipo de sistema de filtración/desinfección en el producto Playa diferente al original proporcionado por Fluidra en el momento de la compra del producto, invalida automáticamente la garantía proporcionada por el fabricante.

7 - La garantía no se aplica al borde de la piscina de ningún tipo de piscinas Dolcevita, Divina, Pop!, Classic si se utiliza incorrectamente, o si no cumple con las instrucciones de montaje, uso y/o mantenimiento se suministra con la propia piscina.

Cualquier detalle adicional sobre la garantía (objeto, duración, exclusiones, inaplicabilidad, caducidad, cargos, responsabilidad por daños) están incluidos en las CONDICIONES GENERALES DE VENTA y, con mayor detalle, en los certificados Piscinas Laghetto, en las instrucciones de instalación y mantenimiento que acompañan a los productos.

NOS RESERVAMOS EL DERECHO DE MODIFICAR, AUN SIN PREVIO AVISO, TOTAL O PARCIALMENTE EL CONTENIDO DE ESTE DOCUMENTO.



ATENCIÓN

EXTENSIÓN DE GARANTÍA | Extended warranty

Para obtener la extensión de garantía anunciada en este catálogo, el producto debe estar registrado por cliente final en el sitio web www.piscinelaghetto.com dentro de los 30 días siguientes a la fecha de entrega de la piscina, acreditandolo mediante recibo/factura fiscal legal.

In order to obtain the extended warranty advertised in this catalogue, the product must be registered by the end customer on www.piscinelaghetto.com within 30 days from the date of sale/delivery of the pool, proven by regular fiscal receipt/invoice.

PLAYA



WARRANTY CONDITIONS

Each Laghetto pool is manufactured from selected materials and according to certain quality procedures.

Each Laghetto pool is covered by a 24-month guarantee.

As regards additional warranties, upon written request within 30 (thirty) days from the date of purchase/delivery and through the dedicated form on the website www.piscinelaghetto.com, the end user, providing the necessary documentation (invoice or purchase document and, where required, serial number of the Product) may request the following additional guarantees:

The "liner" and the "metal structure" of the "Classic" swimming pool model may be covered by a guarantee for the duration of 3 (three) years.

The "liner" and the "metal structure" of the "Pop!", "Dolcevita", "Playa", "Divina", "Divina Infinity", "Ninfea" swimming pools models, shall be covered by a guarantee for the duration of 5 (five) years.

In any case, the guarantee shall apply only in the event of proper and correct use of the pools, products and components and on the condition that they are installed by qualified, specialised and Fluidra-certified service personnel.

The warranty does not cover uses of the product not expressly intended by the manufacturer.

The warranty is 'ex-works' and covers, for the period of 24 months or for the longer warranty period as agreed upon above, the costs of the material and labour necessary for the repair and/or restoration of the product, which will be carried out at the premises in Vescovato (CR), ex.s.s. Padana Inferiore, 11/C, Italy. At Fluidra's unquestionable discretion, should repair or restoration not be possible or not be economic, the product shall be replaced with another product having identical or similar characteristics.

All costs incurred by Fluidra with respect to repair and/or restoration of the product, carried out outside of the warranty period, shall always be charged to the customer.

Once the warranty period has expired, the cost of repairs and any related charges (e.g. shipping costs) shall be borne entirely by the customer.

After the expiry of the guarantee period, the availability of materials and spare parts to replace those that may prove to be defective shall not be ensured. No liability in this respect can be charged to the manufacturer and/or to the retailer.

The warranty as granted above shall run from the date of delivery/sale of the product to the end Customer and shall be valid for the period indicated in this price list (24 months) or 3 years or 5 years, on condition that the end Customer is in possession of the fiscal document proving the purchase and the request for extension of the warranty is made within 30 (thirty) days from the date of purchase of the Product.

Any damage caused to the products by frost or inappropriate use of chemicals or use of chemicals of brands not belonging to Fluidra, or of other manufacturers, not disclosed and specifically approved by Fluidra, are excluded from the warranty. Also excluded from the warranty conditions are defects and malfunctions due to improper and/or incorrect use of the goods.

Charges due to emptying, filling and chemical treatment of water are never covered by warranty and therefore cannot be blamed to Fluidra. Other exclusion conditions are expressly stated in the specific warranty certificate accompanying the product and in Fluidra's general terms and conditions of sale.

For this warranty to be effective, the purchaser must provide proof of the date of purchase and receipt of the Product. Furthermore, the Buyer shall scrupulously follow the Seller's instructions contained in the documentation accompanying the Product, where applicable, depending on the range and model of the Product.

Parts replaced or repaired under warranty shall not extend the warranty period of the original Product, but shall have their own warranty period.

IMPORTANT:

1 - The pool liner consists of a membrane made of polyester fabric (trevira) coated with PVC, assembled in one piece. Temporary phenomena of exudation of the pool liner (dripping), due to the type of material used and the welding process of the pvc liner itself, may be evident in particular at the first filling and in the first weeks of use of the product. This is a physiological condition of the material which in no way affects the mechanical tightness life of the pool liner and does not represent a defect. It therefore does not give any right to warranty claims for the material itself. In the event of dripping, it is recommended to allow the dripping to dry without removing the drops in order to accelerate the closing of the weave of the liner. The duration of the phenomenon may vary depending on the place of installation, the temperature outside and/or in the pool and the use of suitable treatment products.

2 - Under certain environmental conditions, resistant mould may develop on the pool liner. These do not affect either the durability or the strength of the material, do not affect its use in any way, do not represent a defect and do not give rise to any warranty claims.

3 - The pool liner may change in its original colour over time due to ageing, prolonged exposure to sunlight and/or weather conditions and the continuous use of treatment and/or cleaning chemicals. This phenomenon does not affect the structural strength of the product, does not affect its use in any way, and therefore does not give right to any warranty claim.

4 - Oxidation of metal parts due to lack of or inadequate maintenance or maintenance not carried out in accordance with Piscine Laghetto Product instruction manuals and/or the diligence required by the nature of the product are not to be considered a defect, do not affect the structural resistance of the product, do not prejudice its use in any way, and therefore do not give right to any request for replacement under warranty.

5 - All finishing parts of the products (by way of example: panelling, edges, fabrics) are mainly handmade. As a result, certain imperfections in these parts are to be considered as intrinsic and accepted characteristics of the product. They do not affect the use for which the product is intended. They are not to be considered a defect, do not affect the structural strength of the product, do not affect its use in any way, and therefore do not give rise to any warranty claim.

6 - The extended warranty of 3 or 5 years on the pool liner and metal structure does not apply if a salt electrolysis system is installed on the Dolcevita, Divina, Pop or Classic product. In this case the warranty period is limited to 2 years. On the Playa product the installation of a salt electrolysis system and/or any other type of filtration/disinfection system other than the original one supplied by Fluidra at the time of purchase of the product, automatically invalidates the warranty provided by the manufacturer.

7 - The warranty does not apply to the pool edge of any type of Dolcevita, Divina, Pop!, Classic pools if it is used incorrectly, i.e. not in accordance with the assembly, use and/or maintenance instructions supplied with the pool itself.

Any other further details concerning the warranty (object, duration, exclusions, inapplicability, charges, liability for damages) are included in the GENERAL CONDITIONS OF SALE and, in greater detail, in the PiscinesLaghetto certificates included in the installation and maintenance manuals accompanying the products.

WE RESERVE THE RIGHT TO MODIFY, EVEN WITHOUT PRIOR NOTICE, ALL AND/OR PART OF THE CONTENTS OF THIS DOCUMENT.



WARNING

EXTENDED WARRANTY

In order to obtain the extended warranty advertised in this catalogue, the product must be registered by the end customer on www.piscinelaghetto.com within 30 days from the date of sale/delivery of the pool, proven by regular fiscal receipt/invoice

PLAYA



PISCINE
LAGHETTO[®]

www.piscinelaghetto.com

MANTENTE CONECTADO CON NOSOTROS
STAY CONNECTED



50°

1974
2024

PLAYA