

KOLLEKTION 2025  
COLLECTION

# PLAYA



ihr Wasserspiegel / your own pool

50°

1974  
2024

# 2025

PISCINE  
**LAGHETTO®**

NEW 2025



KOLLEKTION 2025  
COLLECTION

PLAYA

PISCINE  
LAGHETTO®

Fluidra Commerciale Italia SpA behält sich das Recht vor, ohne Bekanntmachungspflicht, Änderungen vorzunehmen.

Die in dieser Preisliste abgebildeten Produkte sind ausschließlich für den privaten Gebrauch bestimmt.

Jede öffentliche oder kommerzielle Nutzung muss von Fluidra Commerciale Italia SpA genehmigt werden, die keine Verantwortung für Sicherheit, Filtration oder Reinheit des Wassers übernimmt.

Der Käufer ist verpflichtet, die Vorschriften des Landes einzuhalten, in dem das Schwimmbad installiert wird.

Unverbindliche Bilder, die nur zur Veranschaulichung dienen.

Achtung: Die in dieser Preisliste angegebenen Farben dienen ausschließlich der Veranschaulichung des Produkts.

Sie beziehen sich nicht auf eine bestimmte Farbe, daher ist es ratsam, sich die Originalprodukte von Piscine Laghetto und/oder Muster von Originalmaterialien und -stoffen direkt anzusehen und anzusehen lassen.

AUCH EINE TEIL-VERVIELFÄLTIGUNG DIESES KATALOGS/PREISLISTE IST UNTERSAGT

Fluidra Commerciale Italia SpA reserves the right to make changes without prior notice. The products illustrated in this price list are for private use only.

Any public or commercial use has to be authorized by Fluidra Commerciale Italia SpA, which does not take responsibility for safety, filtration or purity of water. The purchaser is obliged to observe the regulations of the country in which the pool is installed.

Non-contractual images for illustrative purposes only.

Please note: The colours shown in this price list are for the sole purpose of illustrating the product. They do not refer to a specific colour. We therefore recommend that you view the products and/or the original Piscine Laghetto material and fabric samples directly.

REPRODUCTION, EVEN PARTIAL, OF THIS CATALOGUE / PRICE LIST IS FORBIDDEN

NEW 2025

## LAGHETTO APP



LAGHETTO

### LAGHETTO APP

Die neue Piscine Laghetto App ist für alle Mini-Pools verfügbar, die mit einer Steuereinheit ausgestattet sind. Eine WiFi-Verbindung genügt, um viele Funktionen ganz entspannt aus der Ferne bedienen zu können.

#### WAS KÖNNEN SIE TUN?

- In Echtzeit den Status Ihres Pools ansehen.
- Die Temperatur einzustellen.
- Den Verbrauch in Echtzeit überwachen.
- Die Filtrationszyklen und die Beleuchtung einstellen.
- Den Temperaturverlauf der letzten 24 Stunden überwachen.
- Benachrichtigungen im Falle von Störungen erhalten.
- Erinnerung der Verwaltungstätigkeiten des Mini-Pools.

Über die Laghetto-App können Sie auch auf die technische Dokumentation und die zugehörigen Handbücher für die gesamte Linie der Piscine Laghetto-Pools zugreifen.

### LAGHETTO APP

**The new Piscine Laghetto App is now available for all mini-pools equipped with a control box.**

All you need is a Wi-Fi connection to manage many functions remotely in total relaxation.

#### WHAT CAN YOU DO?

- View the real-time status of your pool.
- Adjust the temperature.
- Monitor energy consumption in real time.
- Set filtration cycles and lighting.
- Track temperature trends over the past 24 hours.
- Receive notifications in case of anomalies.
- Get reminders for mini-pool maintenance tasks.

itionally, the Laghetto App provides access to technical documentation and user manuals for the entire Piscine Laghetto mini-pool range.

### DOWNLOAD NOW !



	SEITE
<b>EINE FAMILIENGESCHICHTE</b> A family history	4
<b>PLAYA VERSION MINI-POOL</b> Playa - Minipool version	22
<b>PLAYA VERSION HEIZUNG UND BLASEN</b> Playa - Hydro and heater version	24
<b>ZUBEHÖR</b> Accessories	28
<b>GEWICHTE UND MASSE</b> Weights and sizes	36
<b>TECHNISCHE ANHÄNGE</b> Technical drawings	38
<b>GARANTIE</b> Warranty	40



**ACHTUNG**

## ERWEITERTE GARANTIE / Extended warranty

Um die in diesem Katalog beworbene Garantieverlängerung zu erhalten, muss das Produkt vom Endkunden innerhalb von 30 Tagen ab dem Datum der Lieferung des Pools auf der Website [www.piscinelaghetto.com](http://www.piscinelaghetto.com) registriert werden, was durch eine offizielle Rechnung nachgewiesen werden muss.

In order to obtain the extended warranty advertised in this catalogue, the product must be registered by the end customer on [www.piscinelaghetto.com](http://www.piscinelaghetto.com) within 30 days from the date of sale/delivery of the pool, proven by regular fiscal receipt/invoice.

Alle Inhalte dieser Mitteilung, einschließlich der Texte, Grafiken, Layouts und Fotos, sind, sofern nicht anders angegeben, Eigentum von Fluidra Commerciale Italia SpA und dürfen in keiner Weise reproduziert, veröffentlicht, vermarktet, verteilt, übertragen und in keinem Fall verwendet werden durch Dritte ohne vorherige schriftliche Genehmigung von Fluidra Commerciale Italia SpA.

Die Marken, Logos und Namen von Fluidra Commerciale Italia SpA, seinen Partnern und/oder Dritten gehören ihren jeweiligen Eigentümern und sind durch die geltenden Bestimmungen zu Urheberrecht, Patenten und geistigem Eigentum geschützt. Jeder Verstoß wird strafrechtlich verfolgt.

All the contents of this communication, including text, graphics, layout, photographs, belong, unless otherwise specified, to Fluidra Commerciale Italia SpA and may not in any way be reproduced, published, marketed, distributed, transmitted or in any way used by third parties without prior written authorisation from Fluidra Commerciale Italia SpA. The trademarks, logos and names of Fluidra Commerciale Italia SpA, its partners and/or third parties belong to their respective owners and are protected by current copyright, patent and intellectual property laws. Any violation will be prosecuted according to the law.

# EINE FAMILIENGESCHICHTE

## A FAMILY HISTORY

50  
1974  
2024

Laghetto  
PISCINE

Die Geschichte von Piscine Laghetto beginnt in einem schwülen Sommer in Cremona: Wir schreiben das Jahr 1974 und im Hof von Agrisilos, einem Unternehmen, das landwirtschaftliche Planen herstellt, gab es ein rundes Schwimmbecken aus gummiertem Stoff mit einem aufblasbaren Ring für die Kinder der Besitzer, die so im heißen Sommer der Poebene spielen und sich abkühlen konnten.

**„GROSSARTIGE IDEEN ENTSTEHEN OFT ZUFÄLLIG“**

### **Der erste Laghetto war gerade entstanden.**

Eine einfache Idee, die sich von Anfang an bewährte und sofort alle Blicke auf sich zog, so dass sofort das Patent Nr. 168558 angemeldet wurde.

Es waren Jahre des Wohlstandes und des wirtschaftlichen Wachstums und die Idee eines einfach zu bauenden, schönen und langlebigen Gartenpools eroberte die Öffentlichkeit so sehr, dass Piscine Laghetto schnell zur Referenzmarke für private Aufstellschwimmbecken wurde.

**Piscine Laghetto ist eine Erfolgsgeschichte, von großen Intuitionen, immer neuen und innovativen Projekten, die sich durch Aufmerksamkeit für Qualität und Unterstützung auszeichnen, ohne jemals den italienischen Stil und das italienische Design aus den Augen zu verlieren.**

Mit seiner breiten Produktpalette, die sich durch ein einzigartiges und unverwechselbares Design auszeichnet, und in seiner fast 50-jährigen Geschichte hat Piscine Laghetto die Häuser und Gärten von 250.000 Familien auf der ganzen Welt erobert.



1974



## “GREAT IDEAS OFTEN ARISE BY CHANCE”

The story of Piscine Laghetto began in a muggy Cremona summer: it was 1974 and in the courtyard of Agrisilos, a company producing tarpaulins for agriculture, a round rubberised sheet swimming pool with an inflatable ring appeared for fun to let the owners' children play and cool off in the heat of the Po Valley summer.

### **The first Laghetto had just been created.**

A simple but winning idea has drawn everyone's attention, to such an extent that patent No. 168558 was immediately filed.

Those were years of prosperity and economic growth and the idea of a garden swimming pool that was easy to build, beautiful and durable won over the public: in a short time Piscine Laghetto became the reference brand for above ground residential swimming pools.

**The Piscine Laghetto story is a story of success, of great intuition, always new and avant-garde projects, characterised by attention to quality and service, without ever losing sight of Italian style and design.**

During the last 50 years Piscine Laghetto has entered the homes and gardens of 250,000 families all over the world with its vast range of products characterised by a unique and unmistakable design.



CLASSIC

BLUESPRING

DOLCEVITA

POP!

PLAYA

80ER JAHRE

90ER JAHRE

2007

2014

2014

# DAS UNTERNEHMEN > THE COMPANY

**PISCINE LAGHETTO®** zeichnet sich seit jeher durch die Fähigkeit aus, die Trends und Erwartungen seiner Kunden zu erfassen und ihnen einen Schritt voraus zu sein, und versucht, technisch hervorragende und gleichzeitig Produkte mit ikonischem Design anzubieten.

Der Kundendienst ist eine weitere Priorität des Unternehmens, damit diejenigen, die sich für ein Laghetto-Produkt entscheiden, ihr Schwimmbad vom ersten Tag an auf einfache, sichere und sorgenfreie Weise genießen können.

Seit 2017 ist Agrisilos – Piscine Laghetto Teil der **FLUIDRA-GRUPPE**, einer an der Börse dotierten spanischen multinationalen Gruppe, einem weltweit führenden Unternehmen im Schwimmbad- und Wellnesssektor, das 2019 in IBEX 35 aufgenommen wurde, die Liste der 35 Unternehmen mit der höchsten Kapitalisierung aus Spanien.



**Piscine Laghetto®** has always stood out for its ability to understand and anticipate the trends and expectations of its customers, striving to offer products that are technically excellent and at the same time iconic and design-oriented.

The after-sales service is another of the company's priorities, so that those who choose a Laghetto product can enjoy their pool easily, safely and without worries from day one.

Since 2017, Agrisilos - Piscine Laghetto has become part of the Fluidra Group, a listed Spanish multinational group, world leader in the pool and wellness sector, which in 2019 entered IBEX 35, the list of the 35 most capitalised companies in Spain.

## FLUIDRA

PISCINE  
LAGHETTO®

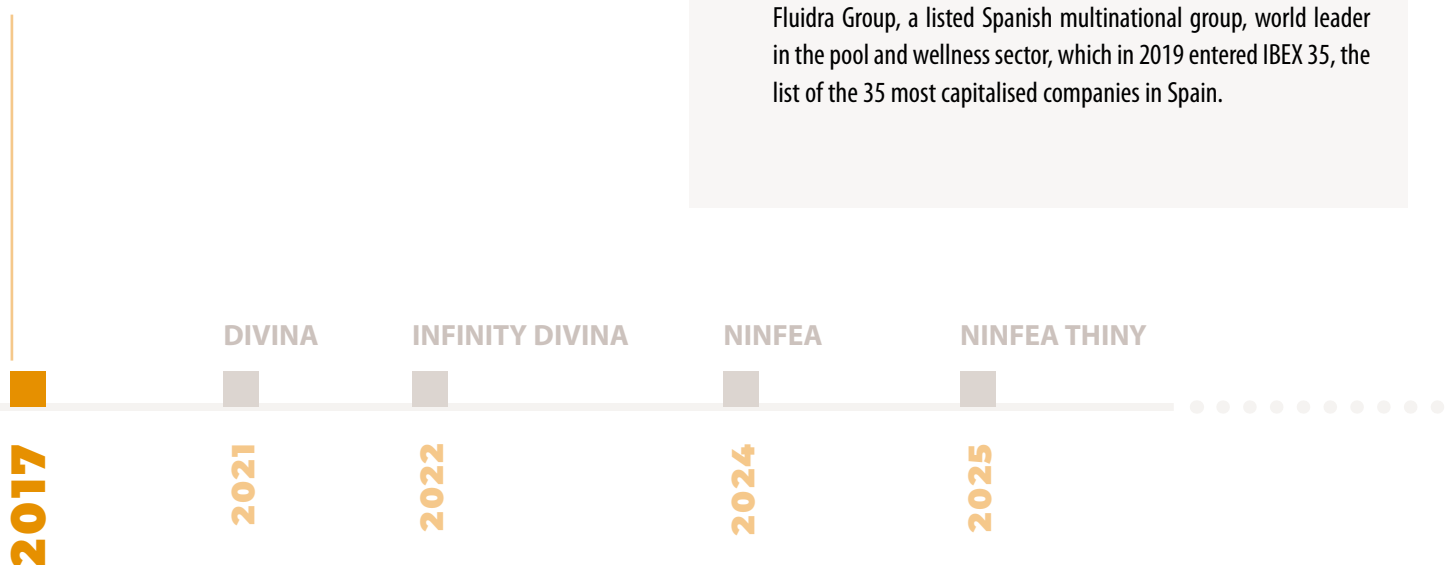



**Die Produktionsabteilung von Piscine Laghetto** befindet sich seit jeher im Werk in Vescovato (CR).

Hier umfasst das Unternehmen eine Gesamtfläche von etwa 10.000 m<sup>2</sup>, die die Produktionsfläche, einen Teil des Lagers sowie der Büros umfasst.

Um seinen Kunden den bestmöglichen Service zu bieten, hat Unternehmen in den letzten Jahren in die Erweiterung der Lager- und Versandfläche investiert und so für mehr Zuverlässigkeit und Pünktlichkeit auch in der Hochsaison gesorgt.

## UNSER FOKUS LIEGT AUF QUALITÄT!

QUALITY IS OUR FOCUS !

**The production department of Piscine Laghetto** has always been located in the plant of Vescovato (CR). Here the company covers a total area of around 10,000 square metres, in which the production area, part of the warehouse and the offices are located.

In order to offer the best service to its customers, the company has recently invested in the expansion of the storage and shipping area, which will allow us to be more reliable and punctual during high season.



# ITALIEN UND DESIGN > ITALY AND DESIGN

**„Wir sind uns bewusst, neue Welten und neue Stilkonzepte zu schaffen“.**

Seit der Entstehung der Marke hat Piscine Laghetto die Welt der Schwimmbäder und darüber hinaus revolutioniert.

**Die starke italienische DNA aus Kunst, Kultur, Design und Genialität findet sich in der Gestaltung aller Produkte wieder.**

Im Laufe der Jahre hat die Kreativität des Unternehmens zu einem „Upgrade“ des Produkts selbst geführt, es in Bezug auf Design, Image und Referenzmarkt neu entwickelt und erneuert.

Für Piscine Laghetto wird das Schwimmbad so zu einem Möbelstück, das sich gut in den Garten, unter eine Veranda, auf eine Terrasse oder sogar ins Haus einfügt.

Ein neues Konzept der „Einrichtung mit Wasser“ überzeugt durch Originalität, Eleganz und Einzigartigkeit und projiziert die Essenz des Produkts über die Schwimmbadwelt hinaus.

Nicht nur ein Sommerobjekt, das zur Vervollständigung einer Außenumgebung präsentiert werden soll, sondern das Herzstück eines innovativen Design- und Einrichtungsprojekts, das sich durch alle Jahreszeiten und alle Umgebungen zieht.



**"We are conscious of creating new worlds and new styles".**

Since the birth of the brand, Piscine Laghetto has been disruptive in the swimming pool world and beyond.

**The strong Italian DNA of art, culture, design and geniality can be found in the design of all products.**

Over the years, the company's creativity has led to an upgrade and renewal of the product itself, in terms of design, image and target market.

The swimming pool becomes a piece of furniture that fits pleasantly into the garden, a porch, a terrace or even inside the home.

A new concept of "furnishing with water" imposes itself with its originality, elegance and uniqueness, projecting the essence of the product outside the pool world.

The pool becomes not just a summer object that completes an outdoor environment, but the heart of an innovative design and furnishing project.

This way it becomes transversal to all seasons and environments.







PISCINE  
**LAGHETTO**<sup>®</sup>

Diese neue Art ein Produkt zu konzipieren ist das Ergebnis jahrelanger aktiver Präsenz auf den wichtigsten Messen der Möbelbranche, den Veranstaltungen „Fuorisalone del Mobile“ mit wichtigen futuristischen Installationen und prestigeträchtigen Kooperationen, bis hin zur bedeutenden Erfahrung eines Showrooms in Mailand Brera in den Jahren 2022 und 2023, ein Bezugs- und Mittelpunkt des internationalen Designs. Im Herbst 2023 beschloss das Unternehmen, seinen Hauptsitz in Vescovato mit einem großen Ausstellungsraum auszustatten, der für seinen Händlern zur Verfügung steht und als inspirierender Raum für die Verbreitung des Piscine Laghetto Designs konzipiert ist.

Der Eintritt des Unternehmens in die multinationale spanische Gruppe Fluidra hat es ermöglicht, seine Referenzmärkte auf globaler Ebene zu erweitern, ohne jemals seine **italienische Identität zu verlieren, die seit jeher die Grundlage von Piscine Laghetto darstellt.**

## UNSERE SEELE IST GANZ ITALIENISCH!

OUR SOUL IS ALL ITALIAN !

This new way of conceiving the product is the result after years of active presence at the main furnishing sector fairs, Fuorisalone del Mobile events with important futuristic installations and prestigious co-operations, up to the significant experience from 2022 to 2023 of a Showroom in Milano Brera, a reference point and heart of the international Design. In autumn 2023 the company decided to equip its Vescovato headquarters with a large showroom open to its dealers and conceived as an inspirational space for the diffusion of Piscine Laghetto design.

The company's entry into the Spanish multinational group Fluidra has allowed it to expand its reference markets on a global scale, without ever losing **the distinctive Italian character that is the essence of Piscine Laghetto.**



ITALIEN UND DESIGN > ITALY AND DESIGN

# PLAYA



## EINE WASSERLOUNGE

**PLAYA:** raffiniertes und modulierbares Becken, perfekt für die Terrasse, im Garten wird sie zum Möbelstück und im Haus zur originellen Wasserloung.

Die sanfte Luftmassage, das angenehm aufgeheiztes Wasser und die handgewebten Fasern machen ihn zu einem einzigartigen Produkt.

Das optionale Living-Zubehör mit seinen weichen Kissen verwandelt es jeden Raum in eine angenehme Wohlfühlloase.

Playa ist der Traum derjenigen, die es lieben, in Kontakt mit Wasser zu leben und die Freude an seiner Nähe zu jeder Tageszeit zu genießen.



Solarium in der Ruhe des Morgens, Spielumgebung für Kinder am Nachmittag, entspannender Aperitif bei Sonnenuntergang, exklusive Gesprächsecke am Abend.

Vielseitig, einfach und schnell zu installieren, kann Playa mit verschiedenen Farben und Kompositionen angepasst werden.





## A WATER LIVING

**PLAYA:** a refined and modular pool perfect for a terrace, in the garden it becomes a furnishing object, and inside the house, a true water lounge.

The gentle air massage, the pleasant heated water and hand-woven fibres, make it a unique product.

The optional Living accessory, with its soft cushions, transforms any room into a pleasant oasis of well-being.

Playa is the dream of those who love living in contact with water, enjoying the pleasure of its proximity at any time of day.

It is sunbathing in the peace of the morning, children's bathing in the afternoon, aperitif relaxation at sunset, exclusive place for conversation in the evening.

Versatile, easy and quick to install, Playa can be customised with different colours and compositions.



# PLAYA

## WAS IST PLAYA? > WHAT IS PLAYA?

**PLAYA®** ist ein ikonischer Pool, der aus dem großen italienischen Design entstanden ist.

Er besteht aus einer modularen Struktur, die in 3 Dimensionen geneigt werden kann, und besteht aus vorgefertigten Elementen, die vor Ort entsprechend montiert werden und die Schwimmbeckenabdeckung tragen: eine wasserdichte, zugfeste Strukturmembran, die bereits geschweißt und gebohrt geliefert wird, um das Innenzubehör des Schwimmbeckens aufzunehmen.

Die geringen Abmessungen ermöglichen die Installation von Playa sowohl im Garten als auch in kleineren Räumen wie Terrassen, Dachböden, Pergolen, aber auch im Inneren des Hauses.

**PLAYA®** muss, unabhängig von der Ausführung, auf einer Auflagefläche platziert werden, die geeignet ist, das Gewicht des Wassers (von 1200 bis 3000 l) und der Struktur des Pools selbst zu tragen.

**PLAYA® is an iconic pool born of great Italian design.**

Composed of a structure that can be modulated and declined in 3 dimensions, it is made of prefabricated elements that are suitably assembled on site to support the pool cover: a waterproof tensile-structural membrane that is supplied already welded and perforated to accommodate the pool's internal accessories.

Its compact dimensions allow Playa to be installed both in the garden and in smaller spaces, such as terraces, penthouses, pergolas or even indoors.

Regardless of the version, **PLAYA®** must be placed on a support surface suitable for supporting the weight of the water (1200 to 3000 L contained) and of the pool structure itself.





# EINES FÜR JEDEN WUNSCH. ONE PLAYA FOR EVERY WISH !

Es ist möglich, zwischen den Versionen „Mini-pool“ oder „Heizung und Blasen“ zu wählen, um ein perfektes Modell für jeden Bedarf zu erstellen.

You can choose between the “Mini Pool” or “Heater and Bubbles” versions to give shape to a model that is perfect for every need.

## MINI-POOL

Der Stil, das Design und die Eleganz von Playa: das Vergnügen, einfach im Wasser zu sein.

### MINIPOOL version

Style, design and elegance of Playa: the pleasure of simply being in the water.



## HEIZUNG UND BLASEN

Mit dem beheizten Wasser und der angenehmen Luftmassage wird Playa zum Erlebnis des totalen Wohlbefindens.

### HYDRO AND HEATER version

With heated water and pleasant air massage Playa becomes a total wellness experience.



## PLAYA

MOD.	WASSERSPIEGEL water size (m)	AUFSTELLFLÄCHE overall sizes (m)	WASSERTIEFE water height (cm)	GESAMTHÖHE total height (cm)	WASSERVOLUMEN (L)
<b>PLAYA 1</b>	1,4 x 1,80	2,20 x 2,20	55	70	1200
<b>PLAYA 2</b>	2,40 x 1,80	3,20 x 2,20	55	70	2000
<b>PLAYA 3</b>	3,40 x 1,80	4,20 x 2,20	55	70	3000

**Anmerkung: Playa 3 ist nur in den Versionen „Heizung und Blasen“ erhältlich.**

NB: Playa 3 is available as Hydro and Heater version only.

Die Maße sind Richtwerte (nicht verbindlich) the measures are indicatives

# DETAILS ZUM POOL-KIT

## POOL KIT DETAILS

### STRUKTUR > STRUCTURE

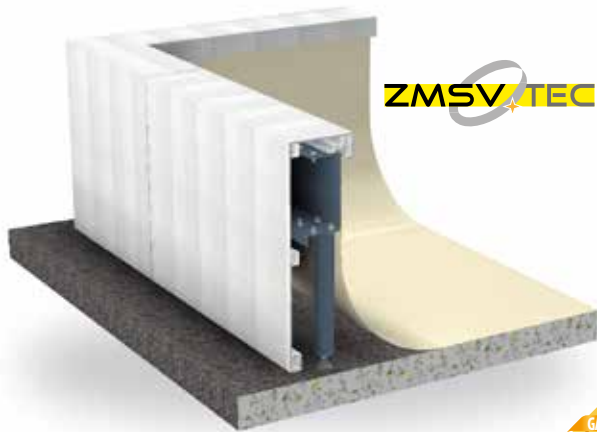

#### STRUKTUR

Die Struktur von Playa, die von den technischen Abteilungen von Laghetto speziell entwickelt und geplant wurde, besteht aus Magnelis-Stahl mit einer Pulverbeschichtung (ZMSV-TEC-Technologie).

Diese spezielle Behandlung ermöglicht eine größere Beständigkeit gegen Korrosion.

Im Allgemeinen garantiert die Qualität der verwendeten Materialien eine konstruktive Zuverlässigkeit und eine lange Lebensdauer.

Der Fuß des Gestells sowie alle Schrauben und Muttern sind aus Edelstahl.

Im Detail:

#### LÄNGSTRÄGER SKIMMER-SEITE

Pulverbeschichteter und lackierter Edelstahl AISI304.

#### LÄNGSTRÄGER DES GESTELLS

Pulverbeschichteter Zink-Magnesium-Stahl.

#### SCHRAUBEN UND MUTTERN

Edelstahl A4.



#### STRUCTURE

The structure of Playa, specifically studied and designed by Laghetto's technical offices, is made of Magnelis steel with a powder coating (ZMSV-TEC technology).

This special treatment allows greater resistance against corrosion.

In general, the quality of the materials used guarantees constructive and operational reliability over time.

The trellis foot and all hardware are made of stainless steel.

In detail:

#### SKIMMER METAL STRUT

Powder coated AISI304 stainless steel.

#### METAL STRUT

Zinc magnesium steel powder coated.

#### NUTS AND BOLTS

A4 stainless steel.

## GEWEBE > LINER



### GEWEBE

**Die Beckenfolien Playa werden aus 850 g/m<sup>2</sup> starkem Trevira-Gewebe hergestellt, einem exklusiven Produkt von Piscine Laghetto.**

Die Beckenfolie, eine dehnbare Strukturmembran mit hoher Zugfestigkeit, wird anschließend mit speziellen Additiven gegen UV-Strahlen behandelt, die die Verschlechterung des Materials selbst exponentiell begrenzen.

**Die Beckenfolie Playa wird getestet, um den extremsten Zugtests standzuhalten (300 kg alle 5 cm).**

Die große Erfahrung von Piscine Laghetto in der Herstellung und Verarbeitung der Beckenfolien für Schwimmbäder ist ein Synonym für absolute Qualität und Zuverlässigkeit.

Die fast 50-jährige Forschung und Entwicklung sowie die enge Zusammenarbeit mit sorgfältig ausgewählten Gewebezulieferern haben zur Entwicklung struktureller und chemisch spezifischer Beckenfolien für den Schwimmbadbereich geführt.

Die Schweißmaschinen, das schlagende Herz der Produktionsabteilung, wurden entwickelt und gebaut, um die technologischen und produktionstechnischen Anforderungen des Unternehmens zu erfüllen.

Jede Beckenfolie wird daher speziell verschweißt, um den verschiedenen Belastungen maximal standzuhalten.

Dadurch sind Laghetto-Produkte einzigartig und heben sich vom Rest des Marktes ab.

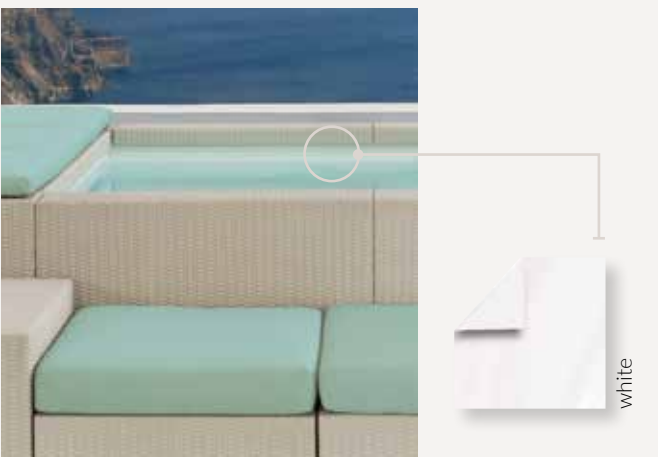

### LINER

Playa pool liners are made from 850 g/sqm coated Trevira fabric, an exclusive Piscine Laghetto product.

The liner, a highly tensile-resistant membrane, is subsequently treated anti-UV thanks to the use of special additives that exponentially limit the ageing of the material. The Playa liner is tested to withstand the most extreme tensile tests (300 kg every 5 cm).

Piscine Laghetto's vast experience in the production and processing of pool liners it's a synonym of absolute quality and reliability.

50 years of research and development, together with a close collaboration between carefully selected fabric suppliers, have led to the formulation of sheets that are structurally and chemically specific for the swimming pool sector.

The welding machines, the beating heart of the production department, are specifically designed and manufactured to meet the company's technological production requirements.

Each liner is therefore specifically welded for maximum resistance to various stresses, giving Laghetto products their unique quality and efficiency that distinguish them from the rest of the market.

# DETAILS ZUM POOL-KIT

## POOL KIT DETAILS

### AUSSENVERKLEIDUNG > PANELS



#### AUSSENVERKLEIDUNG PLAYA

**Eine Besonderheit von Playa ist die Außenverkleidung, die es zu einem Produkt mit einzigartigem Design macht.**

Die Verkleidung besteht aus einer lackierten Aluminiumstruktur, auf die eine durch Extrusion gewonnene synthetische Polypropylenfaser von Hand gewebt wird.

**Die Handwerkskunst der Verarbeitung verleiht jedem Pool ein einzigartiges Aussehen und unterscheidet ihn von anderen auf dem Markt.**

Dieses langlebige Material ist besonders widerstandsfähig gegen verschiedene Witterungseinflüsse und seine Beständigkeit gegen UV-Strahlen wurde für eine Belastung von über 3000 Stunden getestet. Auch die Beständigkeit gegenüber großen Temperaturschwankungen ist hervorragend. Die Wartung ist ebenso einfach wie die Reinigung, die mit nicht aggressiven neutralen Reinigungsmitteln erfolgt.

#### PANELS

A distinctive feature of Playa, the panels make it a uniquely designed product.

The panelling consists of a painted aluminium structure onto which a synthetic polypropylene fibre obtained by extrusion is woven by hand.

The craftsmanship gives each pool a unique appearance, differentiating it on the market.

This durable material is particularly resistant to various atmospheric agents and has been tested for UV resistance for an exposure of over 3000 hours.

Resistance to wide temperature variations is also excellent. Maintenance is easy as well as cleaning, to be done with neutral non-aggressive detergents.

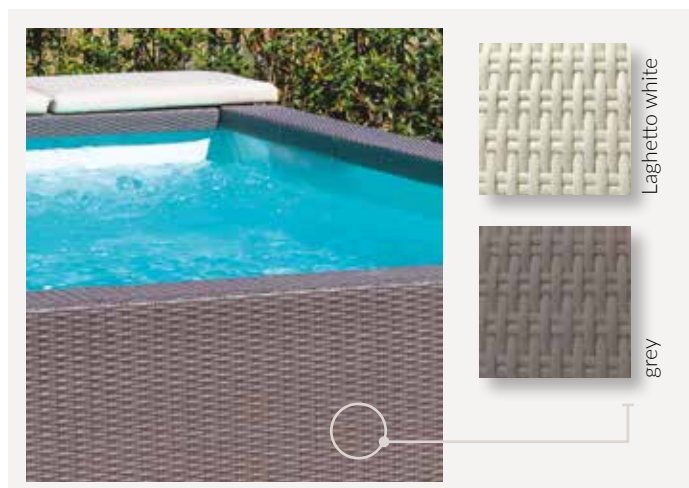



## FILTERANLAGE > FILTRATION

### FILTERANLAGE PLAYA

Piscine Laghetto, Teil der Fluidra-Gruppe (weltweit führendes Unternehmen für die Lieferung von Ausrüstungen für Schwimmbäder), nutzt die Erfahrung der Muttergesellschaft, um ihre Schwimmbäder mit Filter- und Reinigungssystemen mit unbestrittener Bauqualität bester Marktleistung auszustatten: Wir sind uns der Bedeutung der Wasserqualität bewusst und daher die Playa-Filtersysteme entsprechend dimensioniert, um ein Höchstmaß an Sauberkeit und Hygiene zu gewährleisten.

#### Das Filtersystem Playa besteht aus:

- 1 Wandskimmer (komplett mit Vorfilterkorb);
- 2 Filterpatronen (davon eine Ersatzpatrone);
- 1 Umwälzpumpe.

Im Lieferumfang enthalten: Saugplatte und Bodenreinigungsbürste.



**Die MINI-POOL-Version** ist mit einer 12-V-Synchronpumpe mit einem 120-W-Dauermagneten der Klasse II ausgestattet. Maximale Durchflussmenge: 5500 l/h komplett mit Transformator.



**In der Version HEIZUNG und BLASEN** ist die spezifische Umwälzpumpe in die Steuereinheit integriert.

In beiden Versionen ist die gesamte Technologie im Staukasten auf der Vorderseite versteckt, so dass das Design von Playa sauber und essentiell bleibt.

### PLAYA FILTRATION SYSTEM

As part of the Fluidra Group, one of the world's leading suppliers of swimming pool equipment, Piscine Laghetto takes advantage of the parent company's experience to equip its pools with filtration and purification systems of undisputed construction quality and top market performance. Aware of the importance of water quality Playa's filtration systems are adequately dimensioned to guarantee maximum cleanliness and hygiene.

The Playa filtration system consists of:

- n.1 wall skimmer (complete with pre-filter basket);
- n.2 filter cartridges (one of which as spare part);
- n.1 recirculation pump.. Supplied with: suction plate and brush for cleaning the bottom.

The MINIPool version is equipped with a 12V synchronous pump with permanent magnet class II 120W. Maximum flow rate: 5500 l/h complete with transformer.

In the HYDRO AND HEATER version the specific recirculation pump is integrated in the control box.

In both versions all the technology is concealed in the head locker, leaving the Playa's design clean and essential.

## STEUEREINHEITBOX > CONTROL BOX



### STEUEREINHEITBOX (PLAYA V. HEIZUNG / BLASEN)

Dieses innovative System speziell für die Version Playa Heizung und Blasen bietet dem Benutzer die doppelte Möglichkeit, eine angenehme Luftmassage und das Heizsystem zu genießen, wodurch Sie die Nutzungssaison um mehrere Wochen verlängern können.

#### Die Steuereinheitbox, ein technisches Modul, das im Stauraum im Kopfteil untergebracht ist, integriert:

- **Induktionsumwälzpumpe** 230 V 115 W mit einer maximalen Förderleistung von 7000 l/h und einer maximalen Förderhöhe von 3 m;
- **Elektroheizung** mit 230 V und 2 kW mit rückstellbarem Thermoschutz; Heizleistung: +15 °C garantiert im Vergleich zur Temperatur desselben nicht beheizten Pools (gültiger Wert mit installierter isothermischer Abdeckung, serienmäßig in dieser Version, und 24/24h-Betrieb)
- **Luftmassageanlage mit Blower** mit 230 V, einer Absorption von 700 W, einer maximalen Förderleistung von 70 m<sup>3</sup>/h und einem maximalen Druck von 190 mbar;
- **Transformator** Klasse II 230 V/12 V 10 VA für die Versorgung des weißen LED-Strahlers.

Die Steuereinheit ist komplett mit **Display mit Tastatur** zur Verwaltung der Wassertemperatur, der Filterzyklen, des Gebläses für die Luftmassage und zum Einschalten des LED-Lichts. **All diese Funktionen können auch über die Laghetto-App verwaltet werden.**

### CONTROL BOX (PLAYA HYDRO & HEATER VERSION)

This innovative system specific for the Playa Hydro & Heater version gives the user the dual possibility of enjoying a gentle air massage and the heating system, which allows to extend the season of use by several weeks.

The control box, a technical module housed in the head locker, integrates:

- 230V 115W induction recirculation pump with a maximum flow rate of 7000 l/h and a maximum head of 3 m;
- 230V 2KW electric heater with resettable thermal protection; heater capacity: +15 °C guaranteed compared to the temperature of the unheated version ( data valid with isothermal cover installed, standard in this version and 24-hour operation)
- Air massage system with 230V blower, 700W absorption, maximum flow rate 70 mc/h and maximum pressure 190 mbar;
- Class II 230V/12V 10VA transformer for powering the white LED spotlight.

The control unit is complete with display with keypad for managing water temperature, filtration cycles, air massage blower and LED light switch-on.

**All of these features can also be managed via the Laghetto App.**

# DETAILS ZUM POOL-KIT

## POOL KIT DETAILS

### LED-SCHEINWERFER > LED SPOTS



#### WEISSER LED-SCHEINWERFER

Jeder Playa wird serienmäßig mit einem weißen LED-Strahler der Laghetto-Linie geliefert, der dem Becken sowohl tagsüber als auch nachts effektvolle Lichtspiele verleiht.

Dieser Scheinwerfer kombiniert eine hohe Lichtleistung mit einem geringen Stromverbrauch (weniger als 4 W) und einer langen Lebensdauer.



**Bei der MINI-POOL-Version** erfolgt das Einschalten über einen Schalter im Staukasten auf der Vorderseite.



**In der Version HEIZUNG UND BLASEN** wird der Strahler vom Benutzer direkt im Becken über einen diskret in die Innenfolie integrierten Taster sowie den Einschaltknopf der Luftmassage eingeschaltet. Der Transformator für die Stromversorgung des Scheinwerfers (Klasse II 230 V/12 V 10 VA) wird zusammen mit dem Rest des Installateurs dieser Version von Playa in die Steuereinheitsbox eingesetzt, die sich am Ende im Schrank befindet.

#### WHITE LED SPOT

Each Playa comes standard with a white LED spotlight from the Laghetto line, which gives the pool an impressive light effect, both during the day and at night.

This spotlight combines high-performance light output with low power consumption (less than 4 W) and great durability.

In the MINIPOL version, it is switched on with a button located inside the head locker.

In the HEATER AND BLOWER version, the spotlight is switched on by the user by the Laghetto App or directly in the pool by a button discreetly integrated into the inner liner as is the air massage switch. The transformer for powering the spotlight (class II 230V/12V 10VA) is inserted, along with the rest of the system for this version of Playa, in the control unit box housed inside the head locker.



NEW 2025

### LAGHETTO APP



#### LAGHETTO APP

Die neue Piscine Laghetto App ist für alle Mini-Pools verfügbar, die mit einer Steuereinheit ausgestattet sind. Eine WiFi-Verbindung genügt, um viele Funktionen ganz entspannt aus der Ferne bedienen zu können.

#### WAS KÖNNEN SIE TUN?

- In Echtzeit den Status Ihres Pools ansehen.
- Die Temperatur einstellen.
- Den Verbrauch in Echtzeit überwachen.
- Die Filtrationszyklen und die Beleuchtung einstellen.
- Den Temperaturverlauf der letzten 24 Stunden überwachen.
- Benachrichtigungen im Falle von Störungen erhalten.
- Erinnerung der Verwaltungstätigkeiten des Mini-Pools.

Über die Laghetto-App können Sie auch auf die technische Dokumentation und die zugehörigen Handbücher für die gesamte Linie der Piscine Laghetto-Pools zugreifen.

#### LAGHETTO APP

**The new Piscine Laghetto App is now available for all mini-pools equipped with a control box.**

All you need is a Wi-Fi connection to manage many functions remotely in total relaxation.

#### WHAT CAN YOU DO?

- View the real-time status of your pool.
- Adjust the temperature.
- Monitor energy consumption in real time.
- Set filtration cycles and lighting.
- Track temperature trends over the past 24 hours.
- Receive notifications in case of anomalies.
- Get reminders for mini-pool maintenance tasks.

itionally, the Laghetto App provides access to technical documentation and user manuals for the entire Piscine Laghetto mini-pool range.

#### DOWNLOAD NOW !



# DAS ZUBEHÖR ACCESSORIES

OPTIONAL

# PLAYA

## LIVING-ELEMENTE > LIVING ELEMENTS

OPTIONAL

### ELEMENTE PLAYA LIVING

Die Einrichtungselemente Living verleihen Playa ein einzigartiges Aussehen, eine perfekte Mischung aus Design und Entspannung, die es ermöglicht, das Innere des Hauses oder die Außenbereiche einzurichten.

Es ist der Traum derjenigen, die es lieben, in Kontakt mit Wasser zu leben und die Freude an seiner Nähe zu jeder Tageszeit zu genießen. Solarium in der Ruhe des Morgens, Spielumgebung für Kinder am Nachmittag, entspannender Aperitif bei Sonnenuntergang, exklusive Gesprächsecke am Abend.

**Die Einrichtungselemente machen Playa zu einem echten Wohnzimmer mit Wasser in der Mitte.**

Die Living-Elemente bestehen aus einer Aluminiumstruktur und sind von Hand mit einer gewebten Kunstfaser bezogen, Details, die dem gesamten Produkt einen handwerklichen und unverwechselbaren Charakter verleihen. Elemente auch in der Version mit verstellbarer Rückenlehne erhältlich.

**Die Living-Module werden in vier Kits angeboten**, die beliebig kombiniert werden können, um den Entspannungsbereich rund um Playa individuell zu gestalten.

**Die Living-Module können mit den entsprechenden Living-Kissen kombiniert werden**, die ebenfalls in Kits erhältlich sind und aus strapazierfähigem Gewebe Sky Nautica hergestellt sind, das mit neutralen, nicht aggressiven Reinigungsmitteln leicht desinfiziert werden kann.

### LIVING ELEMENTS

The Living furniture elements give Playa a unique look, a perfect mix of design and relaxation, allowing you to furnish the inside of your home or outdoor spaces.

It is the dream of those who love living in contact with water, enjoying the pleasure of its proximity at all times of the day: sunbathing in the peace of the morning, children's bathing in the afternoon, aperitif relaxation at sunset and an exclusive place for conversation in the evening.

The Living furniture elements make Playa pool a true living room with water inside. The Living elements are composed of an aluminium structure and hand-woven synthetic fibre covering, which gives a handcrafted and distinctive feature to the entire product. Elements are also available with a reclining backrest.

The Living modules are offered in four kits, which can be combined to suit your preferences to customise the relaxation area around Playa.

The Living modules can be combined with specific Living cushions, also available in kit sets and made of durable nautical Sky fabric, which can be easily sanitised with neutral, non-aggressive detergents.

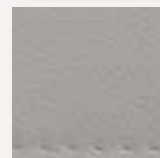
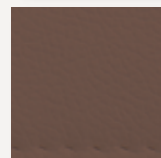
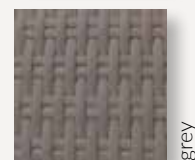

# LIVING



# DAS ZUBEHÖR

## ACCESSORIES

**OPTIONAL**

### KISSEN AM BECKENRAND > POOLSIDE CUSHION

**OPTIONAL**

#### KISSEN AM BECKENRAND

Das Kissen am Beckenrand gibt Ihnen die Möglichkeit, neben der Wasseroberfläche zu liegen und die Playa-Erfahrung in vollen Zügen zu genießen.

Das Kissen besteht aus geschlossenzelligem Schaumstoff und einem wasserabweisenden Bezug Sky Natuico, der mit nicht aggressiven neutralen Reinigungsmitteln leicht desinfiziert werden kann.

Das Kissen Playa, Größe 59 x 218 x H. 5 cm ist in verschiedenen Farben erhältlich: Natural, Brown, Grey, Water.

#### POOLSIDE CUSHION

The poolside cushion gives you the opportunity to lie down beside the pool and fully enjoy Playa experience.

The cushion is composed of closed-cell foam and a water-repellent nautical Sky cover, which can be easily sanitised with neutral, non-aggressive detergents.

The Playa cushion, size 59 x 218 x h. 5 cm, is available in different colours: Natural, Brown, Grey, Water.

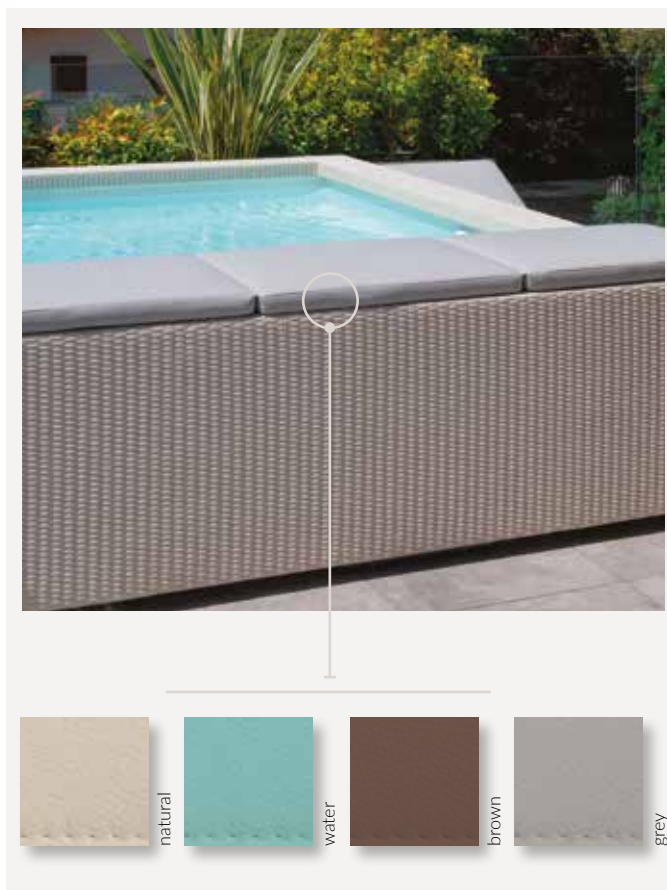



## POOLABDECKUNG > POOL COVER

OPTIONAL

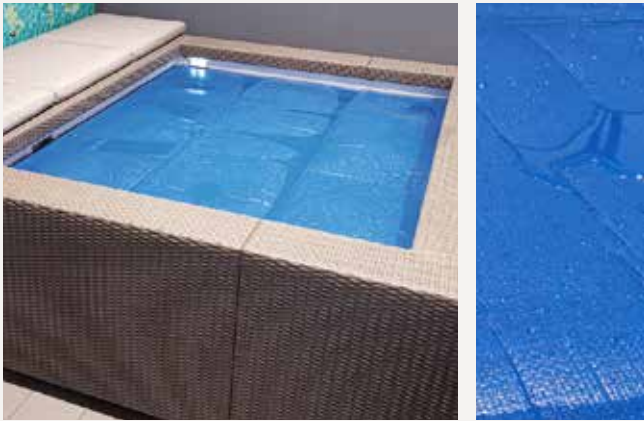

### ISOTHERMISCHE PLANE

**Diese spezielle Abdeckung ist im Kit für Heizung und Blasen enthalten und kann als Zubehör für die Mini-Pool-Version erworben werden.**

Die Isothermische Abdeckung, die entwickelt wurde, um die Funktionalität der Heizung zu unterstützen und den Wärmeaustausch Tag / Nacht zu reduzieren, kann auch für die Playa Mini-Pool-Version nützlich sein, um dieses Phänomen zu minimieren.

Die Isothermische Abdeckung besteht aus einem speziellen schwimmenden Material und ist für alle Wasseroberflächengrößen von Playa. erhältlich.

Die Abdeckung sollte nachts auf die Wasseroberfläche gelegt werden, ist aber auch tagsüber nützlich. Aufgrund der Sonnendurchlässigkeit des Materials kann es an sonnigen Tagen als natürliche Heizung dienen.

Sie eignet sich auch hervorragend, um eine Kontamination des Wassers mit externen Einflüssen zu vermeiden, wenn das Becken nicht benutzt wird.

#### ISOTHERMAL COVER

This special cover is included in the Hydro & Heater version kit and it can be purchased as an accessory for the Minipool version.

The Isothermal Cover, designed to assist the functionality of the heater by reducing the day/night heat exchange, can also be useful for the Playa Minipool version to minimise this phenomenon. The Isothermal Cover is made of a special floating material and it is available for all Playa water mirror sizes.

The cover must lie over the surface of the water during the night but is useful also during daylight hours, as the material's permeability to the sun's rays acts as a natural heater on sunny days.

It is also excellent for preventing contamination of the water with external agents when the pool is not in use.

## POOLABDECKUNG > POOL COVER

OPTIONAL



### STANDARD-ABDECKUNG

Die Standard-Abdeckung besteht aus PVC-beschichtetem Trevira-Gewebe und ist mit Entlüftungsventilen und Befestigungssystem ausgestattet.

Verfügbar für die Abdeckung aller Größen von Playa.

#### STANDARD COVER

The standard cover is made of PVC coated in Trevira fabric and equipped with vent valves and fastening system.

Available to cover all Playa sizes.

# PLAYA

## VIEL PASSENDES ZUBEHÖR

## PLENTY OF MATCHING ACCESSORIES

#### ISOTHERMISCHE WINTERABDECKUNG > WINTER ISOTHERMAL COVER



##### PLAYA WINTER COVER

**ist die isothermische Abdeckung für Playa, die den Mini-Pool isoliert, die Wassertemperatur konstant hält und den Stromverbrauch senkt. Es ist zu jeder Jahreszeit nützlich, eignet sich aber auch perfekt für den Winter im Freien.**

Playa Winter Cover schützt auch vor Witterungseinflüssen, indem es dazu beiträgt, das Wasser und die Filter sauberer zu halten und verhindert, dass Schmutz und Ablagerungen eindringen, wenn Sie es nicht verwenden.

Playa Winter Cover wird in Italien mit Sorgfalt für technische und ästhetische Details handgefertigt. Es besteht aus einem Kern aus Isoliermaterial mit hoher Dichte, das durch Metallstangen verstärkt und mit dem gleichen nautischen Sky wie das Kissen von Playa bezogen ist, mit der Wahl der gleichen Farben für eine perfekte Kombination mit dem Stil des Mini-Pools.

Verdeckte Reißverschlüsse, Griffe aus strapazierfähigem Material für die Handhabung der zusammenklappbaren Abschnitte und seitliche Minischürzen runden die Ausstattung der Abdeckung ab.

#### VOLLSTÄNDIGE DETAILS ALL THE DETAILS

##### PLAYA WINTER COVER

**It is the isothermal cover for Playa that insulates the spa by keeping the set water temperature constant while reducing electricity consumption. It is useful in all seasons but is perfect for winter, especially for outdoor use.**

Playa Winter Cover also protects against weather events, helping to keep the water and filters cleaner and preventing dirt and debris from entering when not in use.

Playa Winter Cover is handmade in Italy with tailormade attention to both technical and aesthetic details. It consists of a core of high-density insulating material reinforced with metal bars and covered with the same nautical Sky as Playa's cushions.

In the same colours to perfectly match the style of the mini-pool.

Concealed zipper, resistant handles for handling the folding sections and side skirts complete the equipment.

# PLAYA

SEITE 20

## MINI-POOL MINIPOOL

PLAYA 

**Außenverkleidung aus nautischem Sky in den gleichen Farben wie die Playa-Kissen für eine perfekte Kombination.**

Nautical Sky outer cover in the same colours as the Playa cushions for a perfect match.

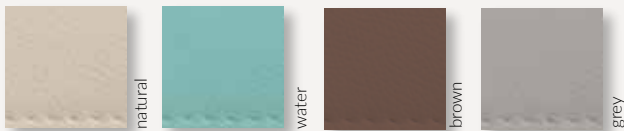

**Verdeckter, kratzfester Reißverschluss**

Concealed scratch-proof zipper.



**Klettverschluss zur Verbindung der Abschnitte der Abdeckung, um das Gewicht bei der Handhabung zu reduzieren.**

Joining Velcro sections cover to reduce weight in handling.



**Weiche Griffe aus strapazierfähigem Material, die an jedem Abschnitt der Abdeckung angebracht sind, um das Bewegen zu erleichtern.**

Soft handles made of resistant material attached to each section of the cover for easy handling.



SEITE 22

## HEIZUNG UND BLASEN HYDRO & HEATER

PLAYA 

DIE KITS  
THE KITS



**5 years**  
WARRANTY

STRUKTUR UND  
BECKENFOLIE  
STRUCTURE AND LINER

ZUBEHÖR  
ACCESSORIES **2 years**  
WARRANTY

PLAYA 

# MINI-POOL MINIPOOL

## POOL-KIT / POOL KIT

=  
**1 + 2 + 3 + 4 + 5 + 6**



GARANTIE  
**5 years**  
WARRANTY

### **1** Innverkleidung aus PVC-beschichtetem Trevira-Gewebe

Internal liner coated in Trevira PVC.



white

### **5** Außenverkleidung aus geflochtener syntetischen Faser

Exterior panels made with handwoven fiber.



Laghetto white

grey

**OPTIONAL**

### Kissen Playa (optional) mit Stoffbezug Sky Nautico, in verschiedenen Farben erhältlich

Playa cushion (optional) in Nautical Sky fabric; finish available in several colors.



natural

water

brown

grey

**OPTIONAL**

### Standardabdeckung für Playa

Playa standard cover



**OPTIONAL**

**Alle Zubehörteile / All the accessories**

SEITE **28**

### **2** Struktur aus ZMSV-TEC-Stahl und Edelstahl AISI 304 (Skimmer-Seite) mit Pulverbeschichtung

ZMSV-TEC steel structure and AISI 304 steel structure on skimmer side. Powder painted structure.



PLAYA 

### **6** Exklusives Wasserfiltersystem und Wasseraufbereitung Laghetto, mit Wasserumwälzpumpe, Wandskimmer und Filterpatrone.

2 Kartuschenfilter im Lieferumfang enthalten (davon eine als Ersatz).

**IN DER MINI-POOL-VERSION WIRD NUR EINE WASSERFILTRATION BEREITGESTELLT, DAHER GIBT ES KEIN HEIZSYSTEM UND KEINE BLASENMASSEGE.**

Exclusive Laghetto water treatment and filtration system with water recirculation pump, wall skimmer and filter cartridge. Supplied with 2 cartridge filters (one spare).

IN THE MINI-POOL VERSION, THERE IS ONLY WATER FILTRATION AND NO HEATING SYSTEM OR BUBBLE MASSAGE.



### **3** LED-Strahler mit hoher Lichtleistung







High brightness LED spotlight.

### **4** Vakuum-Reiniger zur Bodenreinigung.

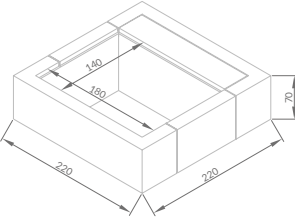
Vacuum cleaner system.

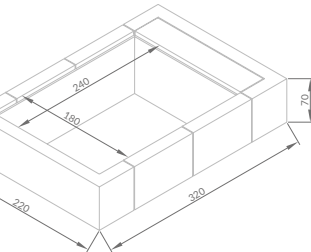

**ACHTUNG: Das Produkt ist ausschließlich für den privaten Gebrauch bestimmt.** WARNING: The product is for private use only.  
**ACHTUNG: Farbabstufungen können abweichen.** ATTENTION: Colour shades may vary.

MODELL MODEL	BESCHREIBUNG / DESCRIPTION	FARBE / COLOUR	CODICE / CODE
<h2>PLAYA 1</h2>  	<b>KIT PLAYA 1 (220 X 220 CM) VERSION MINI-POOL</b> PLAYA 1 (220 X 220 CM) MINIPOOL VERSION KIT	 Laghetto white	<b>XPLA1BIBI1G</b>
	<b>KIT PLAYA 1 (220 X 220 CM) VERSION MINI-POOL</b> PLAYA 1 (220 X 220 CM) MINIPOOL VERSION KIT	 grey	<b>XPLA1BIGR1G</b>
	<b>OPTIONAL</b> <b>STANDARDABDECKUNG FÜR PLAYA 1 (Bild auf der vorhergehenden Seite)</b> PLAYA 1 STANDARD COVER (SEE IMAGE ON THE PREVIOUS PAGE)		<b>JCODVPLA1</b>
<h2>PLAYA 2</h2>  	<b>KIT PLAYA 2 (220 X 320 CM) VERSION MINI-POOL</b> PLAYA 2 (220 X 320 CM) MINIPOOL VERSION KIT	 Laghetto white	<b>XPLA2BIBI1G</b>
	<b>KIT PLAYA 2 (220 X 320 CM) VERSION MINI-POOL</b> PLAYA 2 (220 X 320 CM) MINIPOOL VERSION KIT	 grey	<b>XPLA2BIGR1G</b>
	<b>OPTIONAL</b> <b>STANDARDABDECKUNG FÜR PLAYA 2 (Bild auf der vorhergehenden Seite)</b> PLAYA 2 STANDARD COVER (SEE IMAGE ON THE PREVIOUS PAGE)		<b>JCODVPLA2</b>



**OPTIONAL**

**KISSEN PLAYA  
AUS STOFF SKY NAUTICO  
59 X 218 X H. 5 CM.**

SUN CUSHION NAUTICAL  
SKY FABRIC FINISH

natural



**JDVPLALPSN**

water



**JDVPLALPSW**

brown



**JDVPLALPSB**

grey



**JDVPLALPSG**

**5 years**  
WARRANTY

STRUKTUR UND  
BECKENFOLIE  
STRUCTURE AND LINER

ZUBEHÖR  
ACCESSORIES **2 years**  
WARRANTY



# HEIZUNG und BLASEN HYDRO & HEATER

## POOL-KIT / POOL KIT

=

1 + 2 + 3 + 4 + 5 + 6 + 7

GARANZIA

**5 years**  
WARRANTY

1

### Innerverkleidung aus PVC-beschichtetem Trevira-Gewebe

Internal liner coated in Trevira PVC.



white

2

### Struktur aus ZMSV-TEC-Stahl und Edelstahl AISI 304 (Skimmer-Seite) mit Pulverbeschichtung

ZMSV-TEC steel structure and AISI 304 steel structure on skimmer side. Powder painted structure.



3

### LED-Strahler mit hoher Lichtleistung

High brightness LED spotlight.

4

### Vakuum-Reiniger zur Bodenreinigung.

Vacuum cleaner system.

5

### Außenverkleidung aus geflochtener syntetischen Faser.

Exterior panels made with handwoven fiber.



Laghetto white

grey

6

### Filtersystem mit Skimmer an der Wand und Filterpatrone. 2 Kartuschenfilter im Lieferumfang enthalten (davon eine als Ersatz). Steuereinheitbox mit Wasserumwälzpumpe, Heizung und Blower für Luftmassage. Komplett mit Display, Tastatur und App für Temperaturmanagement, Filterzyklen, Blower und LED- Einschaltung.

Filter system with wall skimmer and filter cartridge. Supplied with 2 cartridge filters (one spare). Control box with water recirculation pump, heater and blower for air massage. Complete with a display, keyboard, and app for controlling temperature, filtration cycles, blower, and LED lighting.



NEW 2025

7

### Isothermische Abdckung/ Isothermic cover



OPTIONAL

### Kissen Playa (optional) mit Stoffbezug Sky Nautico, in verschiedenen Farben erhältlich

Playa cushion (optional) in Nautical Sky fabric; finish available in several colors.



natural

water

brown

grey

OPTIONAL

### Standardabdeckung für Playa

Playa standard cover



OPTIONAL

Alle Zubehörteile / All the accessories

SEITE 28



**ACHTUNG: Das Produkt ist ausschließlich für den privaten Gebrauch bestimmt.** WARNING: The product is for private use only.  
**ACHTUNG: Farbabstufungen können abweichen.** ATTENTION: Colour shades may vary.



# HEIZUNG und BLASEN / HYDRO & HEATER

MODELL MODEL	BESCHREIBUNG / DESCRIPTION	FARBE / COLOUR	CODICE / CODE
<h2>PLAYA 1</h2>  	<b>KIT PLAYA 1 (220 X 220 CM)</b> <b>VERSION HEIZUNG UND BLASEN</b> PLAYA 1 (220 X 220 CM) HYDRO AND HEATER VERSION KIT	 Laghetto white	<b>XPLARB1BIB1G</b>
	<b>KIT PLAYA 1 (220 X 220 CM)</b> <b>VERSION HEIZUNG UND BLASEN</b> PLAYA 1 (220 X 220 CM) HYDRO AND HEATER VERSION KIT	 grey	<b>XPLARB1BIGR1G</b>
	<b>OPTIONAL</b> <b>STANDARDABDECKUNG FÜR PLAYA 1</b> <b>(Bild auf der vorhergehenden Seite)</b> PLAYA 1 STANDARD COVER (SEE IMAGE ON THE PREVIOUS PAGE)		<b>JCODVPLA1</b>
	<h2>PLAYA 2</h2>  	<b>KIT PLAYA 2 (220 X 320 CM)</b> <b>VERSION HEIZUNG UND BLASEN</b> PLAYA 2 (220 X 320 CM) HYDRO AND HEATER VERSION KIT	 Laghetto white
<b>KIT PLAYA 2 (220 X 320 CM)</b> <b>VERSION HEIZUNG UND BLASEN</b> PLAYA 2 (220 X 320 CM) HYDRO AND HEATER VERSION KIT		 grey	<b>XPLARB2BIGR1G</b>
<b>OPTIONAL</b> <b>STANDARDABDECKUNG FÜR PLAYA 2</b> <b>(Bild auf der vorhergehenden Seite)</b> PLAYA 2 STANDARD COVER (SEE IMAGE ON THE PREVIOUS PAGE)			<b>JCODVPLA2</b>
<h2>PLAYA 3</h2>  		<b>KIT PLAYA 3 (220 X 420 CM)</b> <b>VERSION HEIZUNG UND BLASEN</b> PLAYA 3 (220 X 420 CM) HYDRO AND HEATER VERSION KIT	 Laghetto white
	<b>KIT PLAYA 3 (220 X 420 CM)</b> <b>VERSION HEIZUNG UND BLASEN</b> PLAYA 3 (220 X 420 CM) HYDRO AND HEATER VERSION KIT	 grey	<b>XPLARB3BIGR1G</b>
	<b>OPTIONAL</b> <b>STANDARDABDECKUNG FÜR PLAYA 3</b> <b>(Bild auf der vorhergehenden Seite)</b> PLAYA 3 STANDARD COVER (SEE IMAGE ON THE PREVIOUS PAGE)		<b>JCODVPLA3</b>
	 <b>OPTIONAL</b> <b>KISSEN PLAYA AUS STOFF SKY NAUTICO</b> <b>59 X 218 X H. 5 CM.</b> SUN CUSHION NAUTICAL SKY FABRIC FINISH	natural 	<b>JDVPLALPSN</b>
	water 	<b>JDVPLALPSW</b>	
	brown 	<b>JDVPLALPSB</b>	
	grey 	<b>JDVPLALPSG</b>	

# DAS ZUBEHÖR

## ACCESSORIES

OPTIONAL

ZUBEHÖR  
ACCESSORIES **2** years  
WARRANTY

## LIVING-ELEMENTE > LIVING ELEMENTS

OPTIONAL

### WAS IST DAS?

**Die Einrichtungselemente machen Playa zu einem echten Wohnzimmer mit Wasser in der Mitte.**

Die Living-Elemente bestehen aus einer Aluminiumstruktur und sind von Hand mit einer gewebten Kunstfaser bezogen, Details, die dem gesamten Produkt einen handwerklichen und unverwechselbaren Charakter verleihen.

Elemente auch in der Version mit verstellbarer Rückenlehne erhältlich.

**Die Living-Module werden in vier Kits angeboten, die beliebig kombiniert werden können, um den Entspannungsbereich rund um Playa individuell zu gestalten.**

**Die Living-Module können mit den entsprechenden Living-Kissen kombiniert werden, die ebenfalls in Kits erhältlich sind und aus strapazierfähigem Gewebe Sky Nautica hergestellt sind, das mit neutralen, nicht aggressiven Reinigungsmitteln leicht desinfiziert werden kann.**



- UV- UND WITTERUNGSBESTÄNDIG
- LEICHT MIT WASSER ABWASCHBAR
- UNGIFTIG UND UMWELTFREUNDLICH
- 100% RECYCELBAR



### WHAT IS IT ?

**The Living furniture elements make Playa pool a true living room with water inside.**

The Living elements are composed of an aluminium structure and hand-woven synthetic fibre covering, which gives a handcrafted and distinctive feature to the entire product.

Elements are also available with a reclining backrest.

The Living modules are offered in four kits, which can be combined to suit your preferences to customise the relaxation area around Playa.

The Living modules can be combined with specific Living cushions, also available in kit form and made of durable nautical Sky fabric, which can be easily sanitised with neutral, non-aggressive detergents.



- UV AND WEATHER RESISTANT
- EASILY WASHABLE WITH DIRECT WATER
- NON TOXIC AND ECOFRIENDLY
- 100% RECYCLABLE



**VERFÜGBARE ABMESSUNGEN (cm.) - AVAILABLE SIZES**

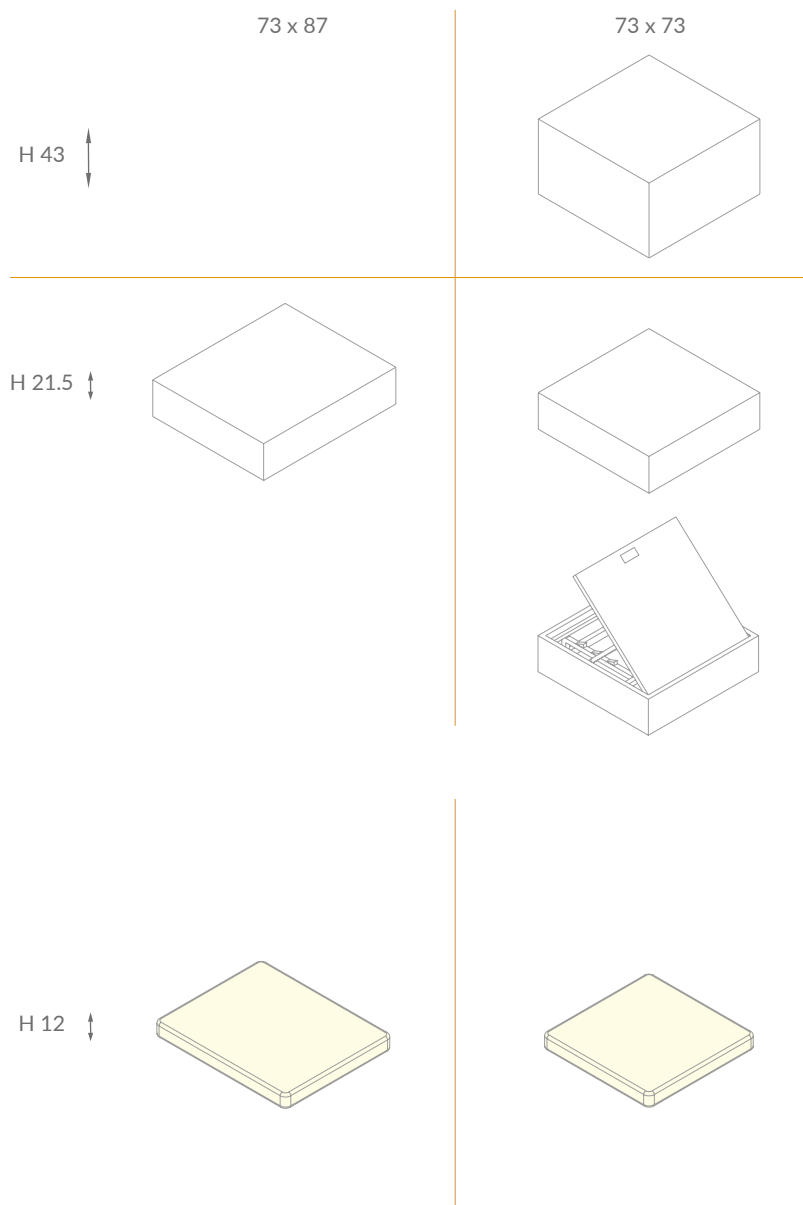

**VERFÜGBARE FARBEN - AVAILABLE COLORS**

**Geflochtene Kunstfaser**  
handwoven fiber

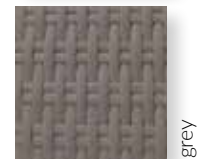
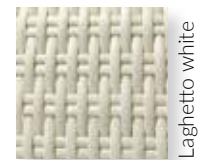

**Kissen mit Bezug Sky Nautico**  
Nautical Sky fabric cushions

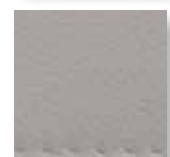
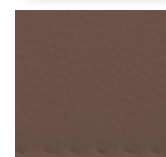

**ACHTUNG: Farbabstufungen können abweichen.** ATTENTION: Colour shades may vary.





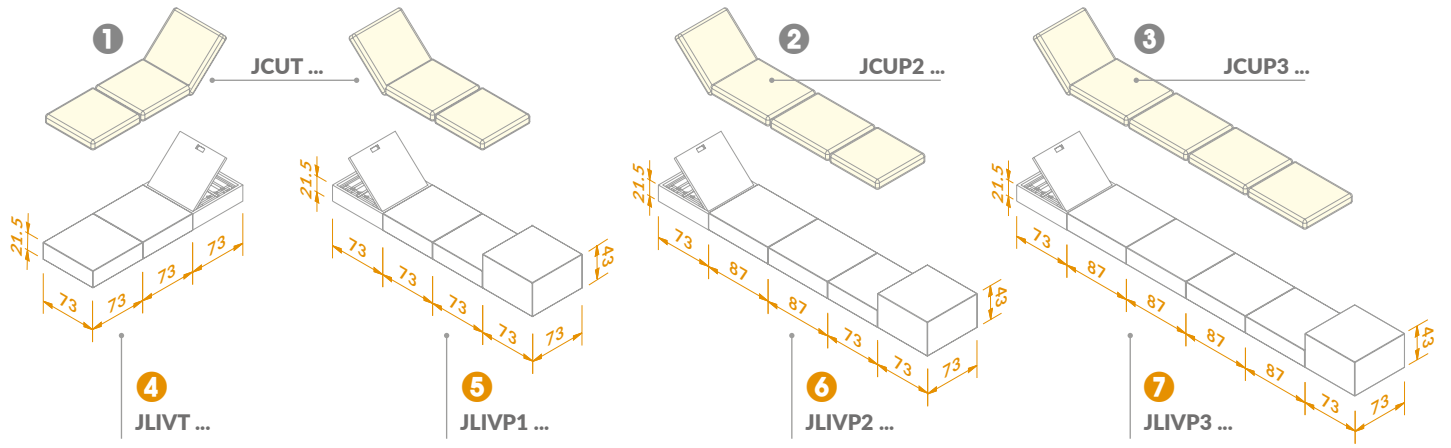



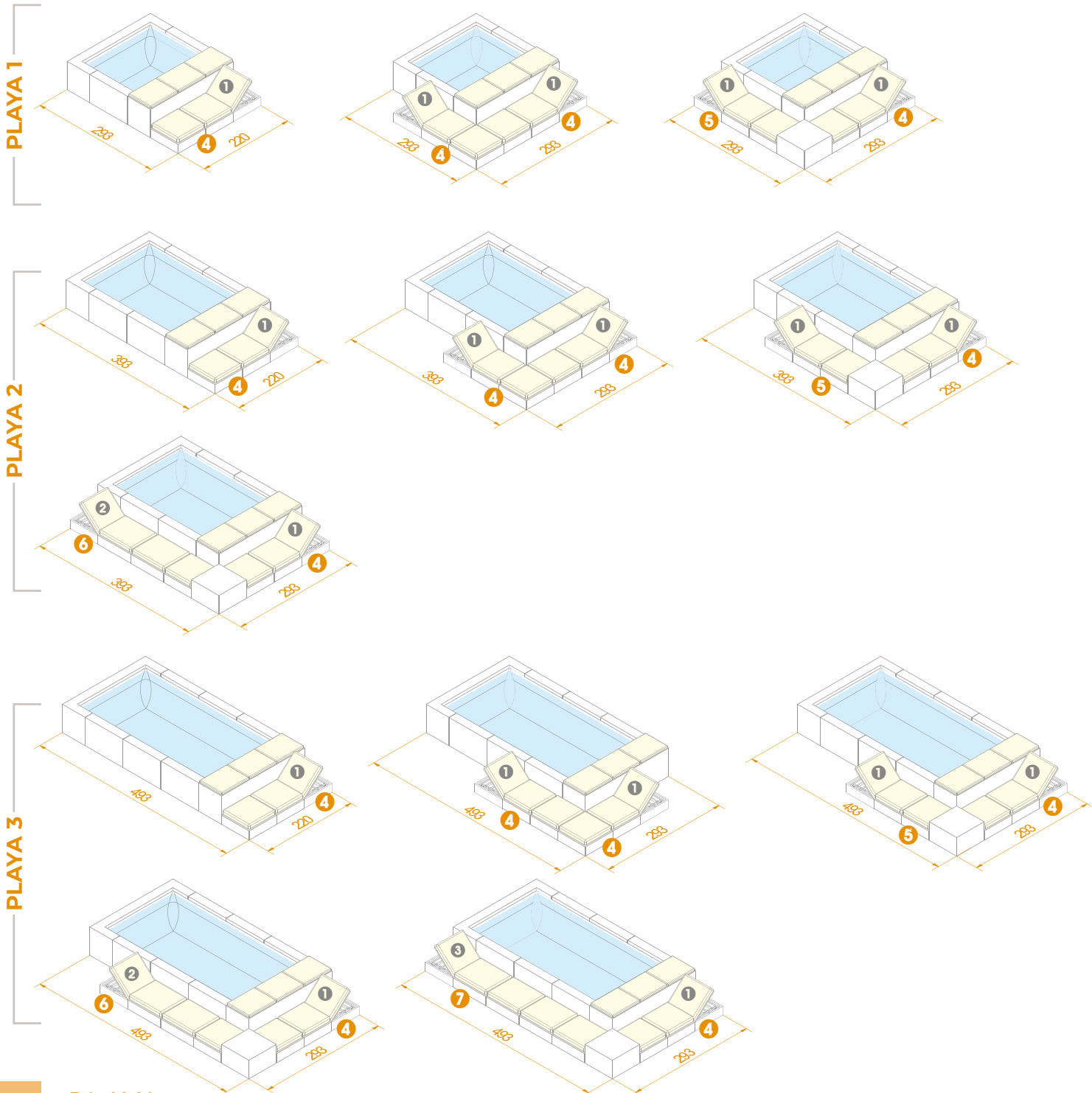













# LIVING - ELEMENTE- UND KISSEN-KIT / ELEMENTS KITS - CUSHIONS KITS



# KONFIGURATIONSBEISPIELE / CONFIGURATIONS EXAMPLES



MOD.	BESCHREIBUNG - DESCRIPTION	FARBE - COLOUR	CODE - CODE
4	<b>LIVING-KIT FÜR PLAYA (FÜR ALLE ABMESSUNGEN)</b> <b>KURZE SEITE 220 x 73 x H. 21,5 cm.</b> PLAYA LIVING KIT (FOR ALL SIZES) - SHORT SIDE	Laghetto white 	JLIVTB
	<b>LIVING-KIT FÜR PLAYA (FÜR ALLE ABMESSUNGEN)</b> <b>KURZE SEITE 220 x 73 x H. 21,5 cm.</b> PLAYA LIVING KIT (FOR ALL SIZES) - SHORT SIDE	Grey 	JLIVTG
5	<b>KIT-LIVING FÜR PLAYA 1 - 293 x 73 x H. 21,5 / H. 43 cm.</b> PLAYA 1 LIVING KIT	Laghetto white 	JLIVP1B
	<b>KIT-LIVING FÜR PLAYA 1 - 293 x 73 x H. 21,5 / H. 43 cm.</b> PLAYA 1 LIVING KIT	Grey 	JLIVP1G
6	<b>KIT-LIVING FÜR PLAYA 2 - 394 x 73 x H. 21,5 / H. 43 cm.</b> PLAYA 2 LIVING KIT	Laghetto white 	JLIVP2B
	<b>KIT-LIVING FÜR PLAYA 2 - 394 x 73 x H. 21,5 / H. 43 cm.</b> PLAYA 2 LIVING KIT	Grey 	JLIVP2G
7	<b>KIT-LIVING FÜR PLAYA 3 - 494 x 73 x H. 21,5 / H. 43 cm.</b> PLAYA 3 LIVING KIT	Laghetto white 	JLIVP3B
	<b>KIT-LIVING FÜR PLAYA 3 - 494 x 73 x H. 21,5 / H. 43 cm.</b> PLAYA 3 LIVING KIT	Grey 	JLIVP3G
1	<b>KISSEN-KIT (~ 219 x 73 x h. 12 cm.) FÜR KIT LIVING Mod. 4 / 5</b> CUSHIONS KIT FOR LIVING KIT MOD.	Natural 	JCUTSN
	<b>KISSEN-KIT (~ 219 x 73 x h. 12 cm.) FÜR KIT LIVING Mod. 4 / 5</b> CUSHIONS KIT FOR LIVING KIT MOD.	Water 	JCUTSW
	<b>KISSEN-KIT (~ 219 x 73 x h. 12 cm.) FÜR KIT LIVING Mod. 4 / 5</b> CUSHIONS KIT FOR LIVING KIT MOD.	Brown 	JCUTSB
	<b>KISSEN-KIT (~ 219 x 73 x h. 12 cm.) FÜR KIT LIVING Mod. 4 / 5</b> CUSHIONS KIT FOR LIVING KIT MOD.	Grey 	JCUTSG
2	<b>KISSEN-KIT (~ 320 x 73 x h. 12 cm.) FÜR KIT LIVING Mod. 6</b> CUSHIONS KIT FOR LIVING KIT MOD.	Natural 	JCUP2SN
	<b>KISSEN-KIT (~ 320 x 73 x h. 12 cm.) FÜR KIT LIVING Mod. 6</b> CUSHIONS KIT FOR LIVING KIT MOD.	Water 	JCUP2SW
	<b>KISSEN-KIT (~ 320 x 73 x h. 12 cm.) FÜR KIT LIVING Mod. 6</b> CUSHIONS KIT FOR LIVING KIT MOD.	Brown 	JCUP2SB
	<b>KISSEN-KIT (~ 320 x 73 x h. 12 cm.) FÜR KIT LIVING Mod. 6</b> CUSHIONS KIT FOR LIVING KIT MOD.	Grey 	JCUP2SG
3	<b>KISSEN-KIT (~ 421 x 73 x h. 12 cm.) FÜR KIT LIVING Mod. 7</b> CUSHIONS KIT FOR LIVING KIT MOD.	Natural 	JCUP3SN
	<b>KISSEN-KIT (~ 421 x 73 x h. 12 cm.) FÜR KIT LIVING Mod. 7</b> CUSHIONS KIT FOR LIVING KIT MOD.	Water 	JCUP3SW
	<b>KISSEN-KIT (~ 421 x 73 x h. 12 cm.) FÜR KIT LIVING Mod. 7</b> CUSHIONS KIT FOR LIVING KIT MOD.	Brown 	JCUP3SB
	<b>KISSEN-KIT (~ 421 x 73 x h. 12 cm.) FÜR KIT LIVING Mod. 7</b> CUSHIONS KIT FOR LIVING KIT MOD.	Grey 	JCUP3SG

# KISSEN AM BECKENRAND > POOLSIDE CUSHION

**OPTIONAL**

## WAS IST DAS?

Es handelt sich um ein Kissen am Beckenrand, das die Möglichkeit bietet, sich neben der Wasseroberfläche auszubreiten.

Ein einziges Modell für alle Größen von PLAYA.



## WHAT IS IT ?

It is a poolside Cushion which gives the possibility of lying down beside the water mirror.

Unique model for all PLAYA sizes.

MOD.	BESCHREIBUNG - DESCRIPTION	FARBE - COLOUR	CODE - CODE
PLAYA	<b>KISSEN PLAYA AUS STOFF SKY NAUTICO</b> <b>59 x 218 x H. 5 cm.</b> PLAYA CUSHION NAUTICAL SKY FABRIC FINISH	Natural 	<b>JDVPLALPSN</b>
	<b>KISSEN PLAYA AUS STOFF SKY NAUTICO</b> <b>59 x 218 x H. 5 cm.</b> PLAYA CUSHION NAUTICAL SKY FABRIC FINISH	Water 	<b>JDVPLALPSW</b>
	<b>KISSEN PLAYA AUS STOFF SKY NAUTICO</b> <b>59 x 218 x H. 5 cm.</b> PLAYA CUSHION NAUTICAL SKY FABRIC FINISH	Brown 	<b>JDVPLALPSB</b>
	<b>KISSEN PLAYA AUS STOFF SKY NAUTICO</b> <b>59 x 218 x H. 5 cm.</b> PLAYA CUSHION NAUTICAL SKY FABRIC FINISH	Grey 	<b>JDVPLALPSG</b>



## WAS IST DAS?

Die Isothermische Abdeckung, die entwickelt wurde, um die Funktionalität der Heizung zu unterstützen und den Wärmeaustausch Tag / Nacht zu reduzieren, kann auch für die Playa Mini-Pool-Version nützlich sein, um dieses Phänomen zu minimieren.

Die Isothermische Abdeckung besteht aus einem speziellen schwimmenden Material und ist für alle Wasseroberflächengrößen von Playa erhältlich.

Die Abdeckung sollte nachts auf die Wasseroberfläche gelegt werden, ist aber auch tagsüber nützlich. Aufgrund der Sonnendurchlässigkeit des Materials kann es an sonnigen Tagen als natürliche Heizung dienen.

Sie eignet sich auch hervorragend, um eine Kontamination des Wassers mit externen Einflüssen zu vermeiden, wenn das Becken nicht benutzt wird.

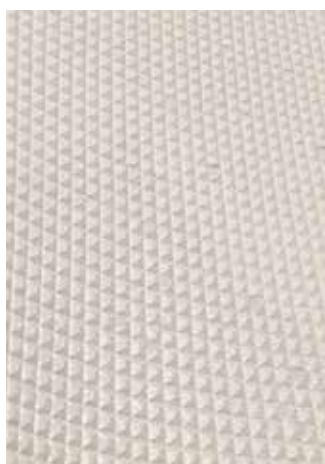

## WHAT IS IT?

The Isothermal Cover, designed to assist the functionality of the heater by reducing the day/night heat exchange, can also be useful for the Playa Minipiscina version to minimise this phenomenon.

The Isothermal Cover is made of a special floating material and it is available for all Playa water mirror sizes.

The cover must lie over the surface of the water during the night but is useful also during daylight hours, as the material's permeability to the sun's rays acts as a natural heater on sunny days.

It is also excellent for preventing contamination of the water with external agents when the pool is not in use.

MOD.	BESCHREIBUNG - DESCRIPTION	CODE - CODE
<b>PLAYA 1</b>	<b>FALTBARE ISOTHERMISCHE ABDECKUNG TYP MOUSSE FÜR PLAYA 1</b> PLAYA 1 ISOTHERMAL COVER	JCOGIDVPLA11G
<b>PLAYA 2</b>	<b>FALTBARE ISOTHERMISCHE ABDECKUNG TYP MOUSSE FÜR PLAYA 2</b> PLAYA 2 ISOTHERMAL COVER	JCOGIDVPLA21G
<b>PLAYA 3</b>	<b>FALTBARE ISOTHERMISCHE ABDECKUNG TYP MOUSSE FÜR PLAYA 3</b> PLAYA 3 ISOTHERMAL COVER	JCOGIDVPLA31G

# STANDARD-ABDECKUNG > STANDARD COVER

**OPTIONAL**

## WAS IST DAS?

Die Standard-Abdeckung besteht aus PVC-beschichtetem Trevira-Gewebe und ist mit Entlüftungsventilen und Befestigungssystem ausgestattet.

Verfügbar für die Abdeckung aller Größen von Playa und Playa Twin.



## WHAT IS IT ?

The standard cover is made of PVC coated in Trevira fabric and equipped with vent valves and fastening system.

Available to cover all Playa sizes.

MOD.	BESCHREIBUNG - DESCRIPTION	CODE - CODE
<b>PLAYA 1</b>	<b>STANDARD-ABDECKUNG FÜR PLAYA 1</b> PLAYA 1 STANDARD COVER	<b>JCODVPLA1</b>
<b>PLAYA 2</b>	<b>STANDARD-ABDECKUNG FÜR PLAYA 2</b> PLAYA 1 STANDARD COVER	<b>JCODVPLA2</b>
<b>PLAYA 3</b>	<b>STANDARD-ABDECKUNG FÜR PLAYA 3</b> PLAYA 1 STANDARD COVER	<b>JCODVPLA3</b>

# ISOTHERMISCHE WINTERABDECKUNG

## > WINTER ISOTHERMAL COVER

OPTIONAL

### WAS IST DAS?













**PLAYA WINTER COVER ist die isothermische Abdeckung für Playa, die den Whirlpool isoliert, indem sie die Wassertemperatur konstant hält und den Stromverbrauch reduziert.**

Sie ist für alle Jahreszeiten geeignet, eignet sich aber auch perfekt für den Außeneinsatz im Winter.



### WHAT IS IT ?

**PLAYA WINTER COVER is the isothermal cover for Playa that insulates the spa by keeping the set water temperature constant while reducing electricity consumption. It is useful in all seasons but is perfect for winter, especially for outdoor use.**

MOD.	BESCHREIBUNG - DESCRIPTION	FARBE - COLOUR	CODE - CODE
PLAYA 1	<b>PLAYA WINTER COVER für Playa 1</b> <b>Abmessungen offen 220 x 220 x 10 cm.</b> <b>1 zweiteiliger zusammenklappbarer Abschnitt</b> <b>Abmessung des zusammengeklappten Abschnitts: 108,5 x 220 x 20 cm</b> <b>Gesamtgewicht der Abdeckung 24 kg</b>  PLAYA WINTER COVER FOR PLAYA 1 COVER SIZE: 220 X 220 X 10 CM   N. 1 FOLDED SECTION (TWO PARTS) FOLDED SECTION SIZE: 108,5 X 220 X 20 CM TOTAL COVER WEIGHT: 24 KG	Natural 	JCORIDVPLA1SN
		Water 	JCORIDVPLA1SW
		Brown 	JCORIDVPLA1SB
		Grey 	JCORIDVPLA1SG
PLAYA 2	<b>PLAYA WINTER COVER für Playa 2</b> <b>Abmessungen offen 220 x 320 x 10 cm.</b> <b>2 zweiteilige zusammenklappbare Abschnitte</b> <b>Abmessung mit einem zusammengeklappten Abschnitt: 78 x 220 x 20 cm</b> <b>Gesamtgewicht der Abdeckung 35 kg - Gewicht pro Abschnitt: 17,5 kg</b>  PLAYA WINTER COVER FOR PLAYA 2 COVER SIZE: 220 X 320 X 10 CM   N. 2 FOLDED SECTIONS (TWO PARTS) FOLDED SECTION SIZE: 78 X 220 X 20 CM TOTAL COVER WEIGHT: 35 KG - WEIGHT PER SECTION: 17,5 KG	Natural 	JCORIDVPLA2SN
		Water 	JCORIDVPLA2SW
		Brown 	JCORIDVPLA2SB
		Grey 	JCORIDVPLA2SG
PLAYA 3	<b>PLAYA WINTER COVER für Playa 3</b> <b>Abmessungen offen 220 x 420 x 10 cm.</b> <b>2 zweiteilige zusammenklappbare Abschnitte</b> <b>Abmessung mit einem zusammengeklappten Abschnitt: 103 x 220 x 20 cm</b> <b>Gesamtgewicht der Abdeckung 46 kg - Gewicht pro Abschnitt: 23 kg</b>  PLAYA WINTER COVER FOR PLAYA 3 COVER SIZE: 220 X 420 X 10 CM   N. 2 FOLDED SECTIONS (TWO PARTS) FOLDED SECTION SIZE: 103 X 220 X 20 CM TOTAL COVER WEIGHT: 46 KG - WEIGHT PER SECTION: 23 KG	Natural 	JCORIDVPLA3SN
		Water 	JCORIDVPLA3SW
		Brown 	JCORIDVPLA3SB
		Grey 	JCORIDVPLA3SG

# GEWICHTE UND MASSE > WEIGHTS & SIZES



## PLAYA MINI-POOL > MINIPOOL

MODELL MOD.	BESCHREIBUNG DESCRIPTION	CODE CODE	PALETTE cm. PALLET	GEWICHT kg WEIGHT	PALETTENANZAHL PALLET N°
<b>PLAYA 1</b>	<b>KIT VERSION MINI-POOL - PLAYA 1</b> MINIPOOL VERSION KIT - PLAYA 1	<b>XPLA1BI...1G</b>	<b>80 x 230 x h 170</b>	<b>163</b>	<b>1</b>
<b>PLAYA 2</b>	<b>KIT VERSION MINI-POOL - PLAYA 2</b> MINIPOOL VERSION KIT - PLAYA 2	<b>XPLA2BI...1G</b>	<b>80 x 230 x h 170</b>	<b>191</b>	<b>1</b>



## PLAYA HEIZUNG und BLASEN > HYDRO & HEATER

MODELL MOD.	BESCHREIBUNG DESCRIPTION	CODE CODE	PALETTE cm. PALLET	GEWICHT kg WEIGHT	PALETTENANZAHL PALLET N°
<b>PLAYA 1</b>	<b>KIT F. HEIZUNG UND BLASEN - PLAYA 1</b> HYDRO & HEATER VERSION KIT - PLAYA 1	<b>XPLARB1BI...1G</b>	<b>80 x 230 x h 180</b>	<b>178</b>	<b>1</b>
<b>PLAYA 2</b>	<b>KIT F. HEIZUNG UND BLASEN - PLAYA 2</b> HYDRO & HEATER VERSION KIT - PLAYA 2	<b>XPLARB2BI...1G</b>	<b>80 x 230 x h 180</b>	<b>206</b>	<b>1</b>
<b>PLAYA 3</b>	<b>KIT F. HEIZUNG UND BLASEN - PLAYA 3</b> HYDRO & HEATER VERSION KIT - PLAYA 3	<b>XPLARB3BI...1G</b>	<b>80 x 230 x h 180</b>	<b>221</b>	<b>1</b>



## KIT LIVING-ELEMENTE LIVING ELEMENTS KIT

MODELL MOD.	BESCHREIBUNG DESCRIPTION	CODE CODE	PALETTE cm. PALLET	GEWICHT kg WEIGHT	PALETTENANZAHL PALLET N°
<b>4</b>	<b>LIVING-KIT FÜR PLAYA (FÜR ALLE ABMESSUNGEN) KURZE SEITE</b> PLAYA LIVING KIT (FOR ALL SIZES) - SHORT SIDE	JLIVT...	100 x 120 x 80 h	28	1
<b>5</b>	<b>LIVING-KIT FÜR PLAYA 1</b> PLAYA 1 LIVING KIT	JLIVP1...	100 x 120 x 90 h	38	1
<b>6</b>	<b>LIVING-KIT FÜR PLAYA 2</b> PLAYA 2 LIVING KIT	JLIVP2...	100 x 120 x 105 h	46	1
<b>7</b>	<b>LIVING-KIT FÜR PLAYA 3</b> PLAYA 3 LIVING KIT	JLIVP3...	100 x 120 x 125 h	54	1

## KISSEN-SET FÜR LIVING-ELEMENTE CUSHION KIT FOR LIVING ELEMENTS

MODELL MOD.	BESCHREIBUNG DESCRIPTION	CODE CODE	PALETTE cm. PALLET	GEWICHT kg WEIGHT	PALETTENANZAHL PALLET N°
<b>1</b>	<b>KISSEN-KIT FÜR LIVING-KIT Mod. <b>4</b> / <b>5</b></b> CUSHION KITS FOR LIVING KIT MOD.	JCUTS...	100 x 120 x 60 h	19	1
<b>2</b>	<b>KISSEN-KIT FÜR LIVING-KIT Mod. <b>6</b></b> CUSHION KITS FOR LIVING KIT MOD.	JCUP2S...	100 x 120 x 70 h	23	1
<b>3</b>	<b>KISSEN-KIT FÜR LIVING-KIT Mod. <b>7</b></b> CUSHION KITS FOR LIVING KIT MOD.	JCUP3S...	100 x 120 x 90 h	28	1

## ISOTHERMISCHE WINTERABDECKUNG WINTER ISOTHERMAL COVER

MODELL MOD.	BESCHREIBUNG DESCRIPTION	CODE CODE	PALETTE cm. PALLET	GEWICHT kg WEIGHT	PALETTENANZAHL PALLET N°
<b>WINTER COVER PLAYA 1</b>	<b>PLAYA WINTER COVER FÜR PLAYA 1</b> PLAYA WINTER COVER FOR PLAYA 1	JCORIDVPLA1S...	80 x 230 x h 110	60	1
<b>WINTER COVER PLAYA 2</b>	<b>PLAYA WINTER COVER FÜR PLAYA 2</b> PLAYA WINTER COVER FOR PLAYA 2	JCORIDVPLA2S...	80 x 230 x h 110	70	1
<b>WINTER COVER PLAYA 3</b>	<b>PLAYA WINTER COVER FÜR PLAYA 3</b> PLAYA WINTER COVER FOR PLAYA 3	JCORIDVPLA3S...	80 x 230 x h 110	80	1

## GESAMTGEWICHTE DER BECKEN PLAYA PLAYA - TOTAL WEIGHT

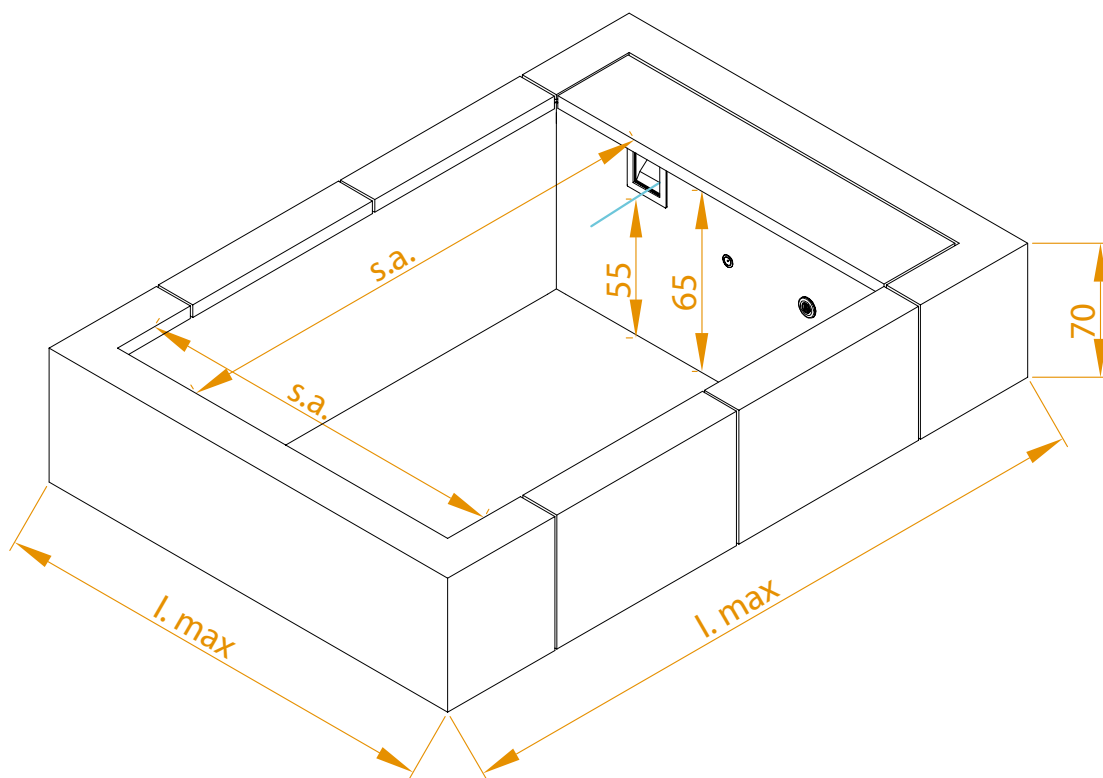

MOD.	WASSERSPIEGEL water size (m)	AUFSTELLFLÄCHE overall dimension (m)	GESAMTGEWICHT LEERES BECKEN total weight of the empty tank (kg)	GESAMTGEWICHT VOLLES BECKEN total weight of full tank (kg)
<b>PLAYA 1</b>	1,4 x 1,80	2,20 x 2,20	120	1500
<b>PLAYA 2</b>	2,40 x 1,80	3,20 x 2,20	150	2500
<b>PLAYA 3</b>	3,40 x 1,80	4,20 x 2,20	180	3500



**ACHTUNG: Überprüfen Sie immer mit Ihrem Techniker die strukturelle Tragfähigkeit der Oberfläche, auf der das Becken installiert wird.**  
**WARNING: Always check with your technician the structural load bearing capacity of the surface where the pool will be installed.**

## ABMESSUNGEN DER BECKEN PLAYA PLAYA SIZES

**PLAYA 1**

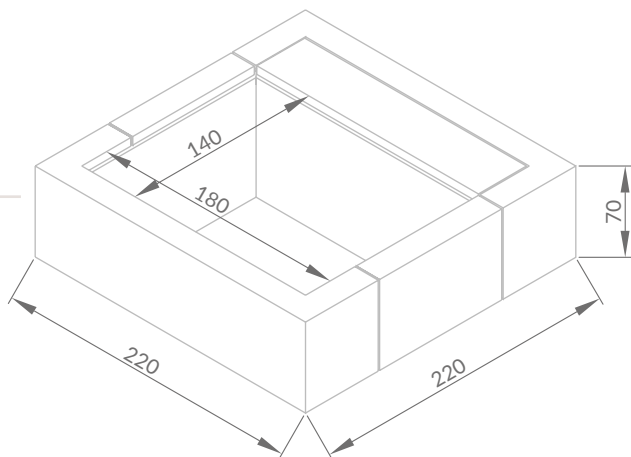

**PLAYA 2**

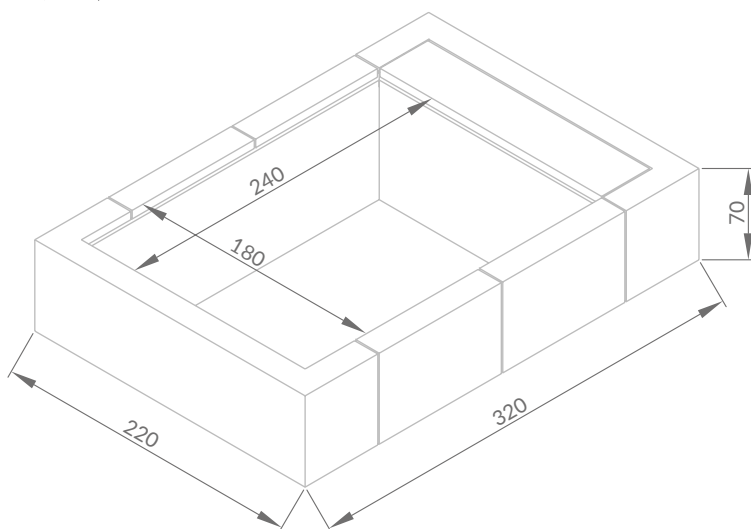

**PLAYA 3**

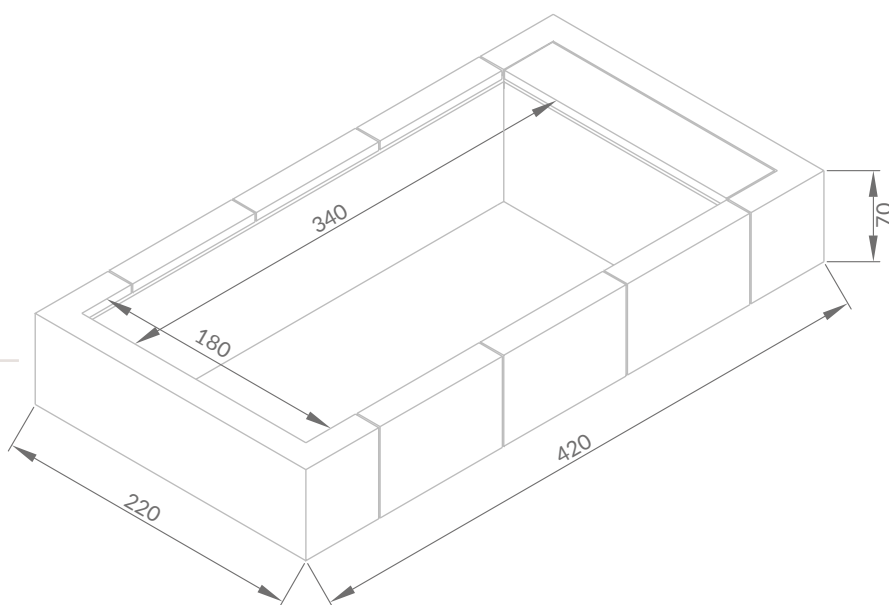

# GARANTIEBEDINGUNGEN

PISCINE  
LAGHETTO®

Jeder Pool von Laghetto wird aus ausgewählten Materialien und nach bestimmten Qualitätsverfahren hergestellt.

**Für jeden Pool von Laghetto gilt eine Garantie von 24 Monaten.**

**In Bezug auf zusätzliche Garantien kann der Endbenutzer nach Registrierung innerhalb von 30 (dreißig) Tagen ab Lieferdatum über das entsprechende Formular auf der Website [www.piscinelaghetto.com](http://www.piscinelaghetto.com) die folgenden zusätzlichen Garantien verlangen, indem er die erforderlichen Unterlagen (Rechnung oder Verkaufsdokument und gegebenenfalls die Seriennummer des Produkts) vorlegt:**

**Die „Folie“ und die „Metallstruktur“ des Pools des Modells „Classic“ können mit einer Garantie von 3 Jahren (drei) abgedeckt werden.**

**Die „Folie“ und die „Metallstruktur“ der Pools Modell „Pop!“, „DolceVita“, „Playa“, „Divina“, „Divina Infinity“, „Nymphaea“ können für die Dauer von 5 (fünf) Jahren, die im Rahmen dieser Garantie ersetzt oder repariert werden, durch eine Garantie abgedeckt werden, die die Garantiezeit des Originalprodukts nicht verlängert, sondern eine eigene Garantie hat.**

In jedem Fall gilt die Garantie nur im Falle einer ordnungsgemäßen und korrekten Verwendung der Pools, Produkte und Komponenten und unter der Bedingung, dass diese von qualifiziertem, spezialisiertem und von Fluidra zertifiziertem Personal installiert werden.

Die Garantie erstreckt sich nicht auf vom Hersteller nicht ausdrücklich vorgesehene Verwendungen des Produkts.

Die Garantie gilt „ab Werk“ und deckt für den Zeitraum von 24 Monaten oder für die oben gewährte längere Garantiezeit die Kosten für Material und Arbeit ab, die für die Reparatur und/oder Wiederherstellung des Produkts erforderlich sind, die am Sitz in Vescovato (CR) in der Ex.S.s. Padana Inferiore, 11/C ausgeführt werden.

Nach unanfechtbarem Ermessen von Fluidra wird das Produkt durch ein anderes mit identischen oder ähnlichen Eigenschaften ersetzt, wenn die Reparatur oder Wiederherstellung nicht möglich oder unwirtschaftlich ist.

Alle Kosten, die Fluidra im Zusammenhang mit der Reparatur und/oder Wiederherstellung des Produkts außerhalb der gesetzlichen Garantiezeit entstehen, gehen immer zu Lasten des Kunden.

Nach Ablauf der Garantiezeit gehen die Kosten für Reparaturen und alle damit verbundenen Kosten (z.B. Versandkosten) vollständig zu Lasten des Käufers.

Nach Ablauf der Garantiezeit wird die Verfügbarkeit von Materialien und Ersatzteilen, die möglicherweise defekt sind, nicht garantiert.

Eine diesbezügliche Haftung des Herstellers und/oder Verkäufers kann nicht übernommen werden.

Die oben gewährte Garantie beginnt mit dem Datum der Lieferung des Produkts an den Endkunden und gilt für den in dieser Preisliste angegebenen Zeitraum (24 Monate) oder 3 Jahre oder 5 Jahre, sofern der Endkunde im Besitz des Steuerbelegs ist, der den Kauf belegt, und der Antrag auf Garantieverlängerung innerhalb von 30 (dreißig) Tagen ab dem Kaufdatum des Produkts gestellt wird.

Jegliche Schäden, die an den Produkten durch Frost oder unsachgemäße Verwendung chemischer Produkte, die Verwendung von anderen chemischen Produkten als von Fluidra, d. h. von anderen Herstellern, die nicht von Fluidra mitgeteilt und ausdrücklich genehmigt wurden, verursacht wurden, sind von der Garantie ausgeschlossen.

Ebenfalls von den Garantiebedingungen ausgenommen sind Mängel und Fehlfunktionen, die auf eine falsche Verwendung des Produkts zurückzuführen sind.

Kosten für das Entleeren, Füllen und die chemische Behandlung des Wassers werden in keinem Fall von der Garantie abgedeckt und können daher nicht Fluidra angelastet werden. Andere Ausschlussbedingungen sind ausdrücklich in dem dem Produkt beiliegenden spezifischen Garantiezertifikat und in den allgemeinen Geschäftsbedingungen von Fluidra angegeben.

Damit diese Garantie wirksam ist, muss der Käufer das Kauf- und Empfangsdatum des Produkts nachweisen. Darüber hinaus muss der Käufer die Anweisungen des Verkäufers in der Dokumentation, die dem Produkt beiliegt, gegebenenfalls in Abhängigkeit von der Produktpalette und dem Modell des Produkts genau befolgen.

Ersatzteile, die im Rahmen dieser Garantie ausgetauscht oder repariert werden, verlängern nicht die Garantiezeit des Originalprodukts, sondern verfügen über eine eigene Garantie.

## WICHTIG:

1 - Die Beckenfolie besteht aus einer Membran aus PVC-beschichtetem Polyestergewebe (Trevira), das in einem Stück zusammengefügt ist. Beim erstmaligen Befüllen und in den ersten Wochen der Anwendung kann es vor allem in den Ecken zu Tropfenbildung aus der Deckenfolie kommen. Es handelt sich um einen physiologischen Zustand, der die mechanische Festigkeit und Lebensdauer des Gewebes in keiner Weise beeinflusst und keinen Mangel darstellt. Daher stellt dies keine Grundlage für Ersatzforderungen im Rahmen der Garantie des Materials selbst dar. Es wird empfohlen, das Nassens trocknen zu lassen, ohne die Tropfen zu entfernen. Das Phänomen wird in kurzer Zeit verschwinden. Die Dauer des Phänomens kann je nach Installationsort, Außentemperatur und/oder Pool und der Verwendung geeigneter Behandlungsprodukte variieren.

2 - Unter besonderen Umgebungsbedingungen können auf der Folie widerstandsfähige Schimmelpilze entstehen. Diese haben keinen Einfluss auf die Lebensdauer oder Festigkeit des Materials, beeinträchtigen in keiner Weise seine Verwendung, stellen keinen Mangel dar und berechtigen daher nicht zu einem Anspruch auf Ersatz im Rahmen der Garantie.

3 - Die Beckenfolie kann im Laufe der Zeit aufgrund seiner Alterung, der längeren Sonneneinstrahlung und/oder des Wetters und der kontinuierlichen Verwendung von Behandlungs- und/oder Reinigungsmitteln Veränderungen in seiner ursprünglichen Farbe erfahren. Dieses Phänomen beeinträchtigt nicht die strukturelle Integrität des Produkts, beeinträchtigt in keiner Weise seine Verwendung und berechtigt daher nicht zu einem Anspruch auf Ersatz im Rahmen der Garantie.

4 - Die Oxidation von Metallteilen aufgrund fehlender oder unzureichender Wartung oder Wartung, die nicht in Übereinstimmung mit den Anweisungen der Produkte von Piscine Laghetto und/oder der von der Art des Produkts geforderten Sorgfalt durchgeführt wird, ist nicht als Mangel anzusehen, beeinträchtigt nicht die strukturelle Dichtheit des Produkts, beeinträchtigt in keiner Weise seine Verwendung und berechtigt daher nicht zu einem Anspruch auf Ersatz im Rahmen der Garantie.

5 - Alle Finish-Teile der Produkte (zum Beispiel: Paneele, Kanten, Gewebe) werden hauptsächlich von Hand hergestellt. In diesem Sinne sind einige Unvollkommenheiten in diesen Teilen als intrinsisches und akzeptiertes Merkmal des Produkts zu betrachten. Sie haben keinen Einfluss auf die Verwendung, für die das Produkt bestimmt ist. Sie sind nicht als Mängel zu betrachten, sie beeinträchtigen nicht die strukturelle Festigkeit des Produkts, sie beeinträchtigen in keiner Weise seine Verwendung und berechtigen daher nicht zu einem Anspruch auf Ersatz im Rahmen der Garantie.

6 - Die um 3- oder 5-Jahre erweiterte Garantie auf die Beckenfolie und die Metallstruktur gilt nicht, wenn auf dem DolceVita-, Divina-, Pop- oder Classic-Produkt ein Salzelektrolyse-System installiert ist. In diesem Fall ist die Garantielaufzeit auf 2 Jahre begrenzt. Beim Produkten Playa führt die Installation eines Salzelektrolyse-Systems und/oder einer anderen Art von Filtrations-/Desinfektionsanlage, die sich von der ursprünglichen von Fluidra im Zuge des Produktkaufs gelieferten unterscheidet, automatisch zum Erlöschen der vom Hersteller gewährten Garantie.

7 - Die Garantie gilt nicht für Beckenränder jeglicher Art von DolceVita-, Divina-, Pop- und Classic-Pools bei unsachgemäßer Verwendung, d. h. nicht in Übereinstimmung mit der mit dem Pool gelieferten Montage-, Gebrauchs- und/oder Wartungsanleitung.

Alle weiteren Einzelheiten zur Garantie (Gegenstand, Dauer, Ausschlüsse, Nichtanwendbarkeit, Verfall, Belastungen, Haftung für Schäden) sind in den ALLGEMEINEN GESCHÄFTSBEDINGUNGEN und im Einzelnen in den Zertifikaten

Piscine Laghetto, in der Installations- und Wartungsanleitung, die den Produkten beiliegt, enthalten.

**WIR BEHALTEN UNS DAS RECHT VOR, DEN INHALT DIESES DOKUMENTS AUCH OHNE VORHERIGE ANKÜNDIGUNG GANZ ODER TEILWEISE ZU ÄNDERN.**



**ACHTUNG**

## ERWEITERTE GARANTIE | Extended warranty

**Um die in diesem Katalog beworbene Garantieverlängerung zu erhalten, muss das Produkt vom Endkunden innerhalb von 30 Tagen ab dem Datum der Lieferung des Pools auf der Website [www.piscinelaghetto.com](http://www.piscinelaghetto.com) registriert werden, was durch eine offizielle Rechnung nachgewiesen werden muss.**

In order to obtain the extended warranty advertised in this catalogue, the product must be registered by the end customer on [www.piscinelaghetto.com](http://www.piscinelaghetto.com) within 30 days from the date of sale/delivery of the pool, proven by regular fiscal receipt/invoice.

**PLAYA**





# WARRANTY CONDITIONS

Each Laghetto pool is manufactured from selected materials and according to certain quality procedures.

Each Laghetto pool is covered by a 24-month guarantee.

As regards additional warranties, upon written request within 30 (thirty) days from the date of purchase/delivery and through the dedicated form on the website [www.piscinelaghetto.com](http://www.piscinelaghetto.com), the end user, providing the necessary documentation (invoice or purchase document and, where required, serial number of the Product) may request the following additional guarantees:

The "liner" and the "metal structure" of the "Classic" swimming pool model may be covered by a guarantee for the duration of 3 (three) years.

The "liner" and the "metal structure" of the "Pop!", "Dolcevita", "Playa", "Divina", "Divina Infinity", "Ninfea" swimming pools models, shall be covered by a guarantee for the duration of 5 (five) years.

In any case, the guarantee shall apply only in the event of proper and correct use of the pools, products and components and on the condition that they are installed by qualified, specialised and Fluidra-certified service personnel.

The warranty does not cover uses of the product not expressly intended by the manufacturer.

The warranty is 'ex-works' and covers, for the period of 24 months or for the longer warranty period as agreed upon above, the costs of the material and labour necessary for the repair and/or restoration of the product, which will be carried out at the premises in Vescovato (CR), ex.s.s. Padana Inferiore, 11/C, Italy. At Fluidra's unquestionable discretion, should repair or restoration not be possible or not be economic, the product shall be replaced with another product having identical or similar characteristics.

All costs incurred by Fluidra with respect to repair and/or restoration of the product, carried out outside of the warranty period, shall always be charged to the customer.

Once the warranty period has expired, the cost of repairs and any related charges (e.g. shipping costs) shall be borne entirely by the customer.

After the expiry of the guarantee period, the availability of materials and spare parts to replace those that may prove to be defective shall not be ensured. No liability in this respect can be charged to the manufacturer and/or to the retailer.

The warranty as granted above shall run from the date of delivery/sale of the product to the end Customer and shall be valid for the period indicated in this price list (24 months) or 3 years or 5 years, on condition that the end Customer is in possession of the fiscal document proving the purchase and the request for extension of the warranty is made within 30 (thirty) days from the date of purchase of the Product.

Any damage caused to the products by frost or inappropriate use of chemicals or use of chemicals of brands not belonging to Fluidra, or of other manufacturers, not disclosed and specifically approved by Fluidra, are excluded from the warranty. Also excluded from the warranty conditions are defects and malfunctions due to improper and/or incorrect use of the goods.

Charges due to emptying, filling and chemical treatment of water are never covered by warranty and therefore cannot be blamed to Fluidra. Other exclusion conditions are expressly stated in the specific warranty certificate accompanying the product and in Fluidra's general terms and conditions of sale.

For this warranty to be effective, the purchaser must provide proof of the date of purchase and receipt of the Product. Furthermore, the Buyer shall scrupulously follow the Seller's instructions contained in the documentation accompanying the Product, where applicable, depending on the range and model of the Product.

Parts replaced or repaired under warranty shall not extend the warranty period of the original Product, but shall have their own warranty period.

## IMPORTANT:

1 - The pool liner consists of a membrane made of polyester fabric (trevira) coated with PVC, assembled in one piece. Temporary phenomena of exudation of the pool liner (dripping), due to the type of material used and the welding process of the pvc liner itself, may be evident in particular at the first filling and in the first weeks of use of the product. This is a physiological condition of the material which in no way affects the mechanical tightness life of the pool liner and does not represent a defect. It therefore does not give any right to warranty claims for the material itself. In the event of dripping, it is recommended to allow the dripping to dry without removing the drops in order to accelerate the closing of the weave of the liner. The duration of the phenomenon may vary depending on the place of installation, the temperature outside and/or in the pool and the use of suitable treatment products.

2 - Under certain environmental conditions, resistant mould may develop on the pool liner. These do not affect either the durability or the strength of the material, do not affect its use in any way, do not represent a defect and do not give rise to any warranty claims.

3 - The pool liner may change in its original colour over time due to ageing, prolonged exposure to sunlight and/or weather conditions and the continuous use of treatment and/or cleaning chemicals. This phenomenon does not affect the structural strength of the product, does not affect its use in any way, and therefore does not give right to any warranty claim.

4 - Oxidation of metal parts due to lack of or inadequate maintenance or maintenance not carried out in accordance with Piscine Laghetto Product instruction manuals and/or the diligence required by the nature of the product are not to be considered a defect, do not affect the structural resistance of the product, do not prejudice its use in any way, and therefore do not give right to any request for replacement under warranty.

5 - All finishing parts of the products (by way of example: panelling, edges, fabrics) are mainly handmade. As a result, certain imperfections in these parts are to be considered as intrinsic and accepted characteristics of the product. They do not affect the use for which the product is intended. They are not to be considered a defect, do not affect the structural strength of the product, do not affect its use in any way, and therefore do not give rise to any warranty claim.

6 - The extended warranty of 3 or 5 years on the pool liner and metal structure does not apply if a salt electrolysis system is installed on the Dolcevita, Divina, Pop or Classic product. In this case the warranty period is limited to 2 years. On the Playa product the installation of a salt electrolysis system and/or any other type of filtration/disinfection system other than the original one supplied by Fluidra at the time of purchase of the product, automatically invalidates the warranty provided by the manufacturer.

7 - The warranty does not apply to the pool edge of any type of Dolcevita, Divina, Pop!, Classic pools if it is used incorrectly, i.e. not in accordance with the assembly, use and/or maintenance instructions supplied with the pool itself.

Any other further details concerning the warranty (object, duration, exclusions, inapplicability, charges, liability for damages) are included in the GENERAL CONDITIONS OF SALE and, in greater detail, in the PiscinesLaghetto certificates included in the installation and maintenance manuals accompanying the products.

WE RESERVE THE RIGHT TO MODIFY, EVEN WITHOUT PRIOR NOTICE, ALL AND/OR PART OF THE CONTENTS OF THIS DOCUMENT.



## WARNING

## EXTENDED WARRANTY

In order to obtain the extended warranty advertised in this catalogue, the product must be registered by the end customer on [www.piscinelaghetto.com](http://www.piscinelaghetto.com) within 30 days from the date of sale/delivery of the pool, proven by regular fiscal receipt/invoice

# PLAYA



PISCINE  
**LAGHETTO**<sup>®</sup>

[www.piscinelaghetto.com](http://www.piscinelaghetto.com)

**BLEIBEN SIE MIT UNS VERBUNDEN**  
STAY CONNECTED



**50°**  
**1974**  
**2024**

**PLAYA**